

アルミサッシケース

AUXEシリーズ 組立説明書

この度は「アルミサッシケース」をお買い上げいただきまして、誠にありがとうございます。
組立てる前に、この「組立説明書」を必ずお読み下さい。

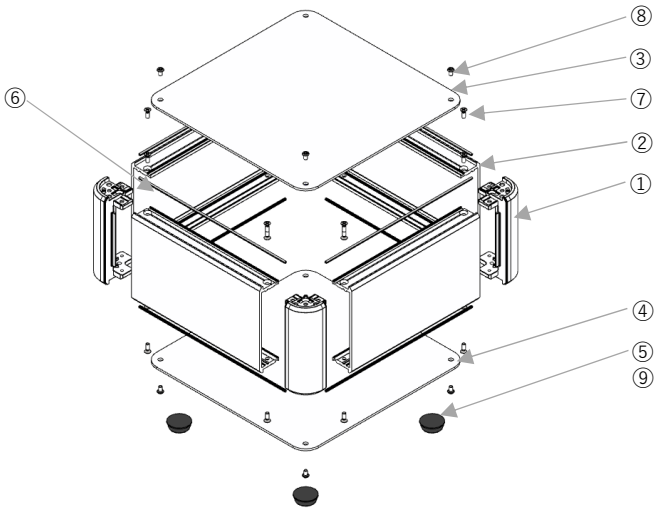

<組立にあたって>

1. まず、ご注文通りの商品か、外箱の製品型番シールをご確認下さい。
2. 部材の共通化のために、実際には使用しない穴の空いている部材がございます。また、製品のサイズにより付属ビスが余ることがございます。
3. 部材の組立では、ビスの穴を合わせて組立て下さい。ビス穴が合わなかった場合は、ビスをゆるめ、ビスの穴位置をあわせて下さい。

<梱包内容>

①コーナーブロック 4本

②側板 4本

③カバー 1枚

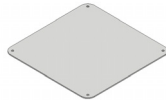

アルミ足の場合

ゴム足の場合

④下カバー（タップ穴あり）1枚

④下カバー（タップ穴なし）1枚

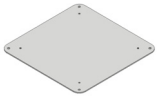

⑤アルミ足 4個

⑨バインドM4X8 4個

⑤ゴム足 4個

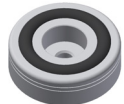

⑥EMCシールドガスケット 8本

⑦皿ビスM3X8 16本

⑧台形ビスM3X5 8本或は16本



付属ビス締め付けトルク：0.3～0.6N・m

※トルク値は使用条件より異なりますので参考値としてご利用頂き、必ずトルクテストを行ってからご使用下さい。

A

側板組立

部品①コーナーブロックと②側板を嵌合し、⑦皿ビス M3X8で固定する。

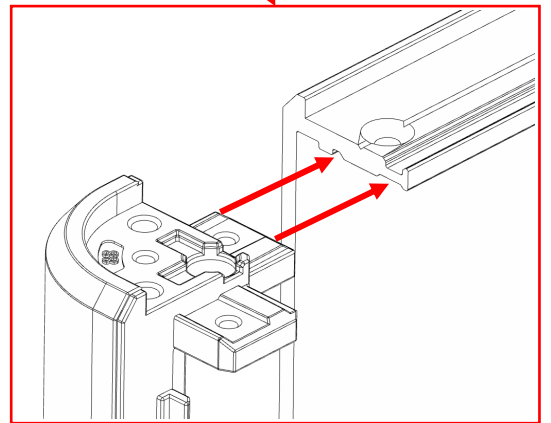
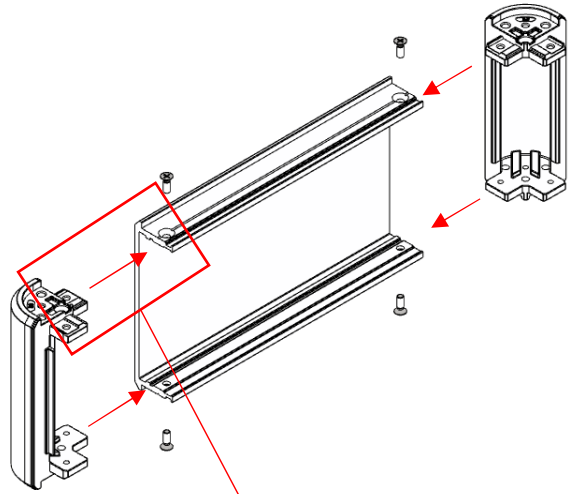

注：①コーナーブロックのリップと②側板の溝を合わせて、上下を並行しながら嵌合すること

B

下記図のように2本の側板組立が出来ましたら、Cへ進みます。

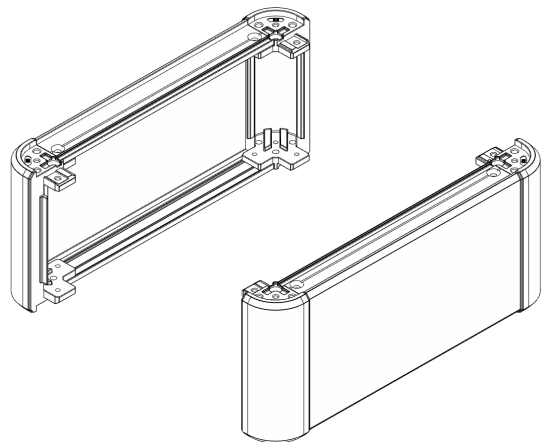

C 側板、シールドガスケット貼付、
カバー組立

B で組立てた側板を残りの2本②側板で繋いで、⑦皿ビスM3X8で固定する。

注：専用シャーシオプションを使用いただく場合はここでシャーシを取付ます。

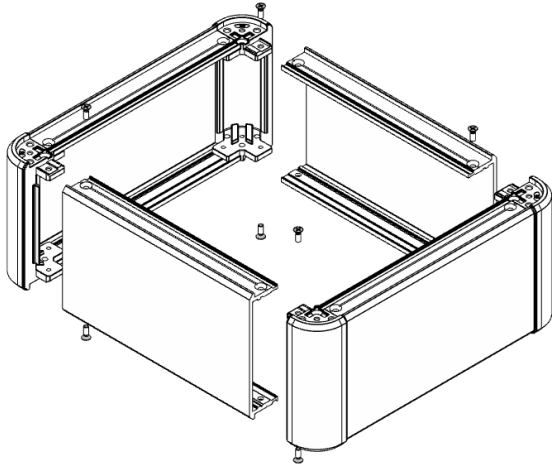

D ⑥EMCシールドガスケットを②側板の溝に貼付けてから③カバーと⑥下カバーを上下位置に合わせて、⑦台形ビスM3X5で固定する。

注：カバーと下カバー表面の保護シートを剥がしてご使用下さい。

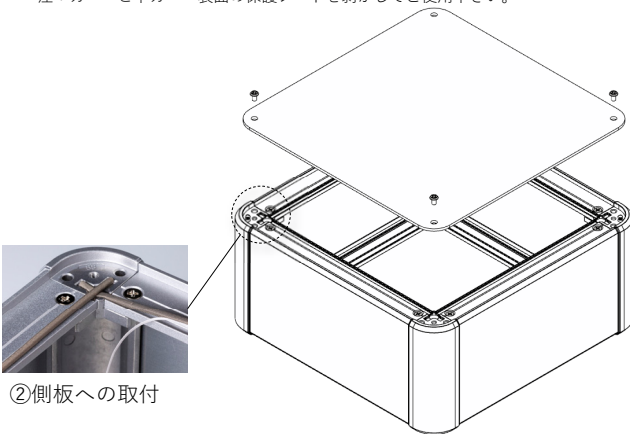

②側板への取付

E 下記図のように上下カバー取り付けたら、
Fへ進みます。

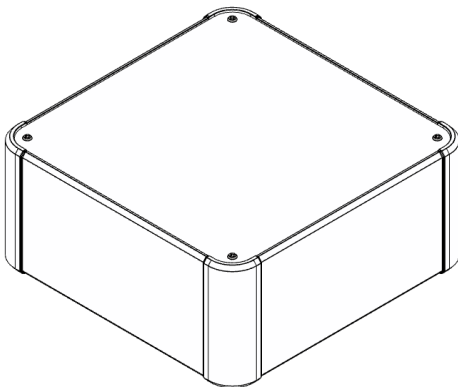

F 足取付、完成

ゴム足の場合

⑤ゴム足は接着テープ付きタイプなので任意のところに貼ることができます。

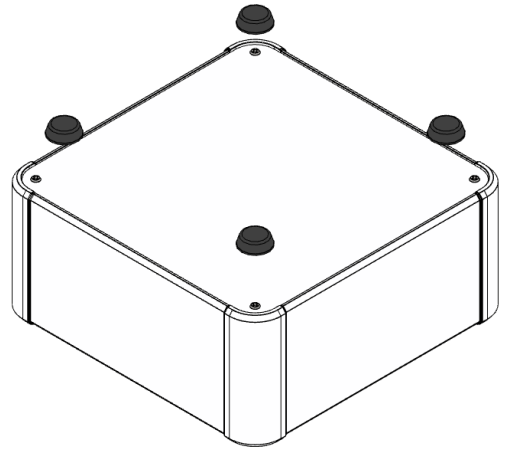

G アルミ足の場合

⑤アルミ足を④下カバーのネジ穴に⑨バインドM4X8で固定する。

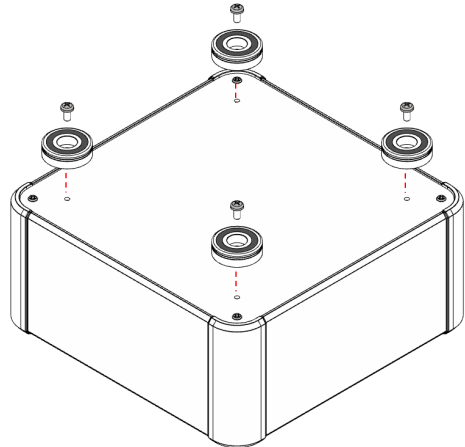

H

完成

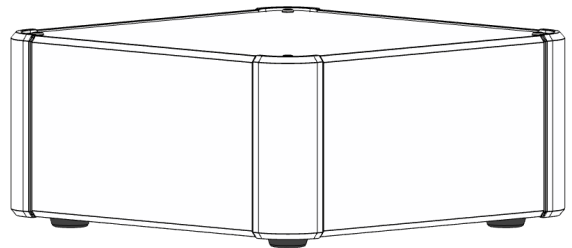

お客様へ

以上の説明について、ご不明な点がございましたら、お手数をかけますが、下記までお問い合わせください。
株式会社タカチ電機工業 営業部
TEL : 048-222-5430 E-mail : info@takachi-el.co.jp