

EXWF・EXWFSシリーズ 組立図

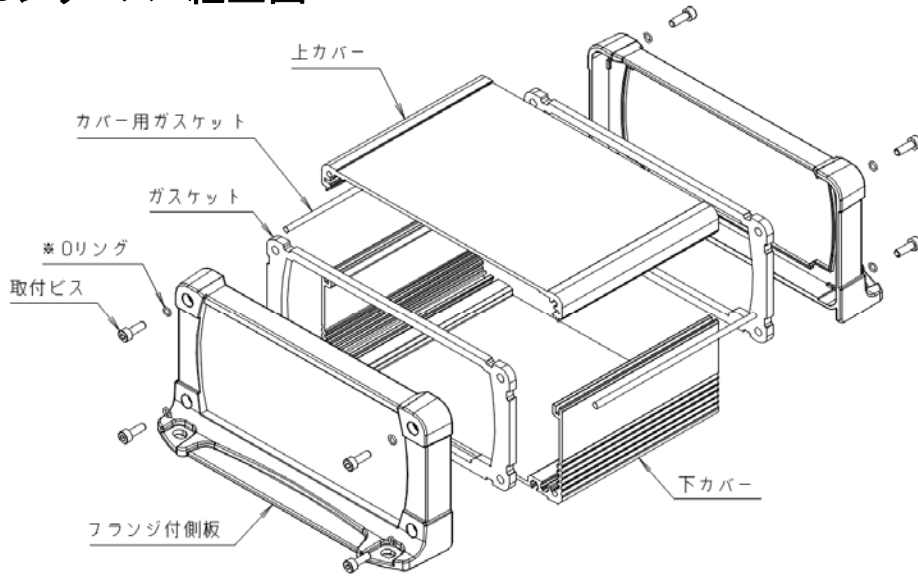

※OリングはEXWF20-O-O□□とEXWF24-O-O□□サイズのみ付属します。

組立順序

1

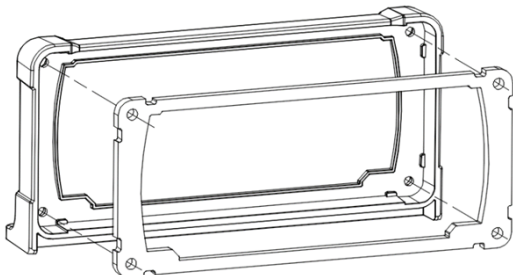

フランジ付側板にガスケットを取り付ける。
ガスケットを側板内側のリブに沿って取り付けてください。

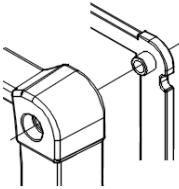

←EXWF7-O-O□□からEXWF15-O-O□□は
ガスケットの突起がある側を側板へ取り付けてください。

2

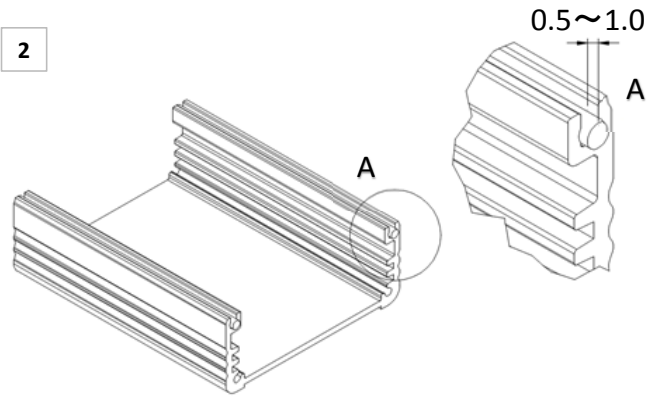

カバー用ガスケットを取り付ける。ガスケットは下カバーより少し長くなっています。
下カバーの両端にガスケットが均等にはみ出す様に(0.5~1.0mm程度)取り付けて下さい。その際、ガスケットを上から押し込む様に取り付けます。
引っ張りながら取付けると、均等にならず防水性に影響があります。

3

※OリングはEXWF20-O-O□□とEXWF24-O-O□□サイズのみ使用します。

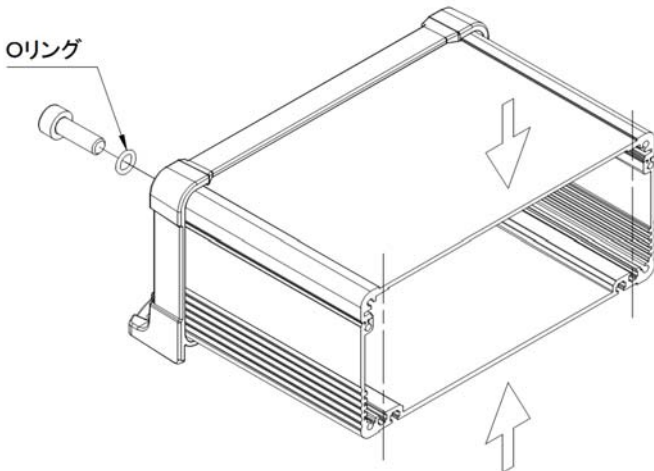

上下カバーにフランジ付側板を取り付ける。ネジ止めの際はガスケットを圧縮しながら締め付け、上下カバーがズレないように取り付けて下さい。尚、EXWF20-O-O□□とEXWF24-O-O□□のサイズは取付ビスにOリングを差し込んで締め付けて下さい。

4

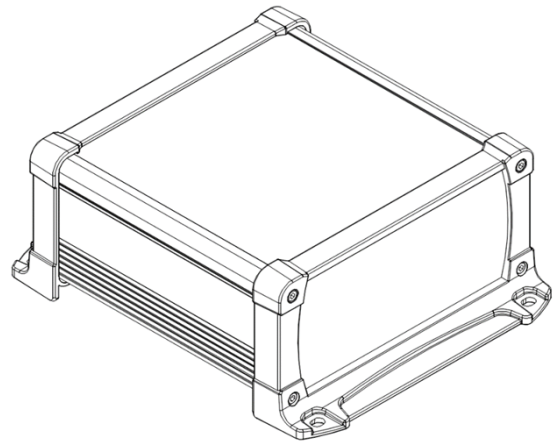

締め付トルク値

EXWF7-O-O, EXWF9-O-O 0.25~0.3N・m(2.5~3.0kgf・cm)

EXWF11-O-O, EXWF15-O-O 0.3~0.35N・m(3.0~3.5kgf・cm)

EXWF20-O-O, EXWF24-O-O 0.35~0.4N・m(3.5~4.0kgf・cm)

※取付ビスの締め付けの強弱によりガスケットが伸縮する為、D寸法全長は多少変化します。