

構成内容 / Components				
No.	名称 / Part name	数量 / Pcs	材質 / Material	色・表面処理 / Color・Finish
1	カバー Cover	1	強化PP Reinforced PP	ブラック Black
2	ベース Base	1	強化PP Reinforced PP	ブラック Black
3	ラッチ Latch	7	66 ナイロン Nylon 66	ブラック Black
4	ハンドルグリップ Handle grip	2	エラストマ Elastomer	グレー Gray
5	内圧調整バルブ Pressure release valve	1	66 ナイロン・PTFE Nylon 66・PTFE	ブラック Black
6	キャスターハンドル Carrying Handle	1	ポリカーボネート+ABS Polycarbonate+ABS	ブラック Black
7	キャスター Caster Wheels	4	ポリウレタン Polyurethane	ブラック Black
8	IDプレート ID Plate	1	ポリカーボネート Polycarbonate	透明 Transparent
-	防水パッキン / Gasket	1	EPDM	ブラック / Black
-	ヒンジピン Hinge pin	3	ステンレス Stainless steel	無処理 Unfinished

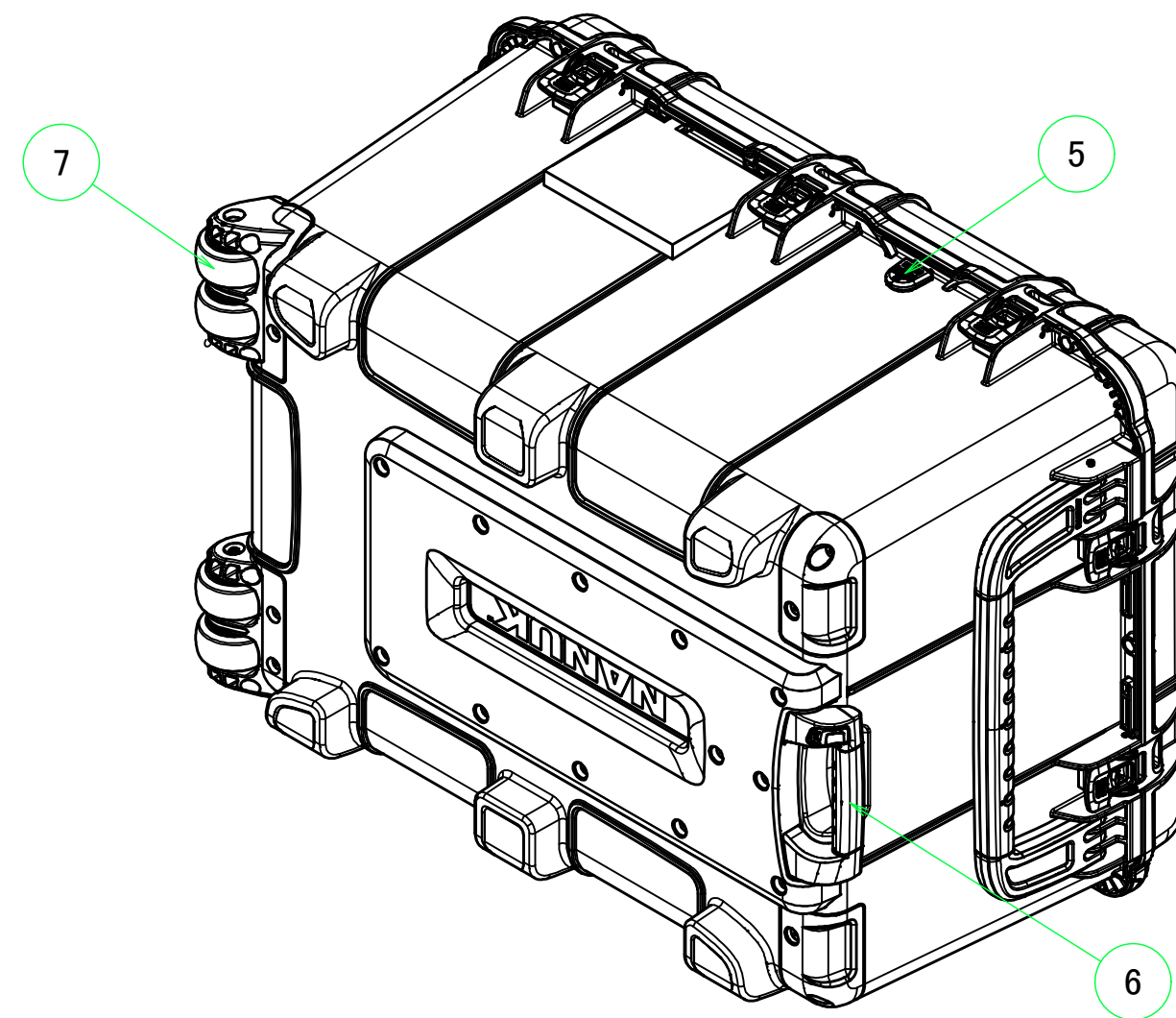
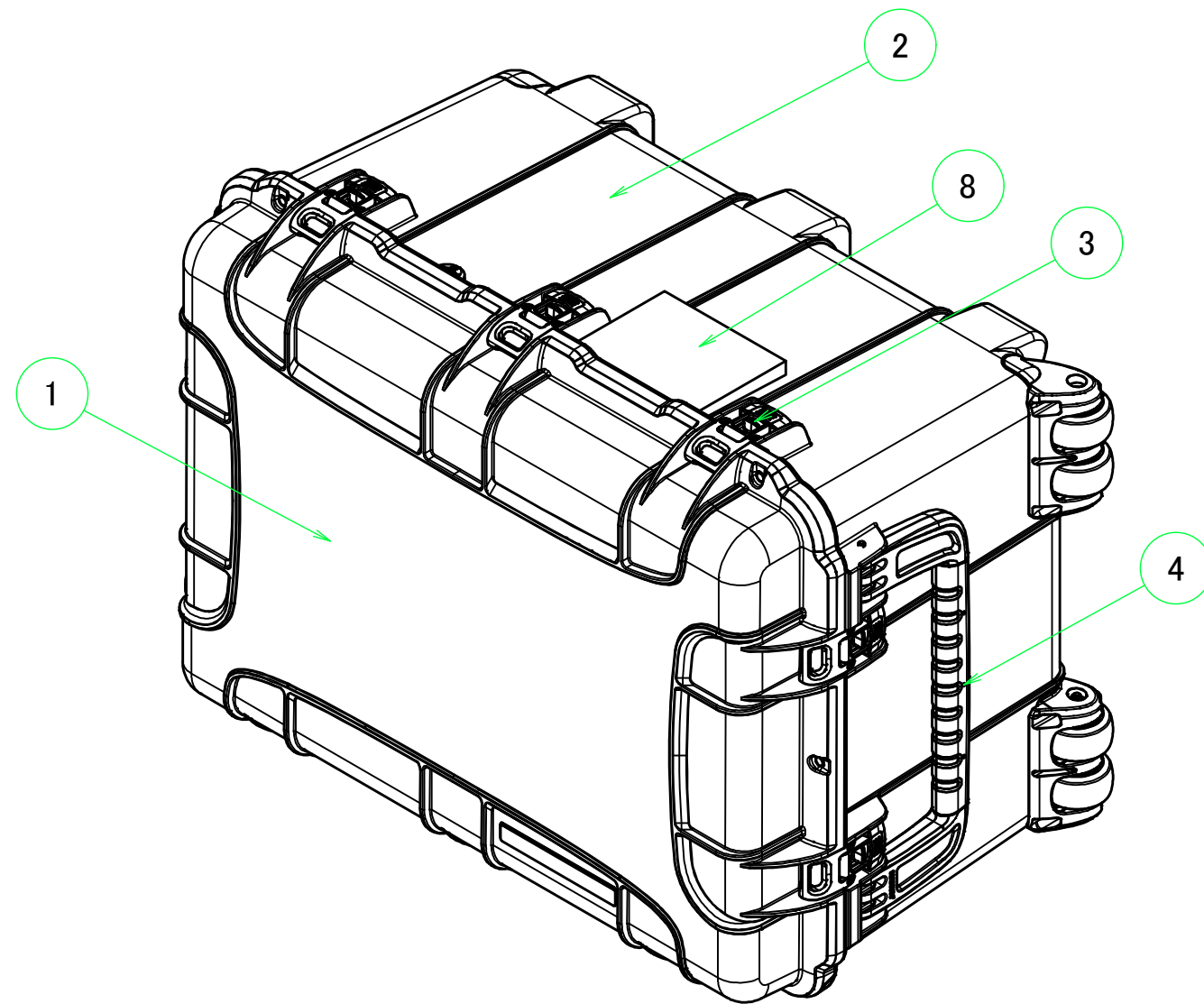

■テクニカルデータ / Technical Data ■

保護等級 / Protection class : IP65

使用温度範囲 / Operating temperature : -20°C ~ +60°C

色仕様(型番末尾□) / Color Type(End of product number □)

記号 / Code	カバー・ベース / Cover・Base
B	ブラック / Black

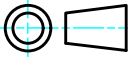
<b>TAKACHI</b> 株式会社タカチ電機工業 TAKACHI ELECTRONICS ENCLOSURE CO., LTD.			品名/Title 防水キャリングケース WATERPROOF PROTECTOR CASE	 尺度/Scale
承認/Approved 中根	検図/Checked 岡本	製図/Created 常山	型番/Product number NK975B	
			作成日/Date 2021/11/16	1 / 2

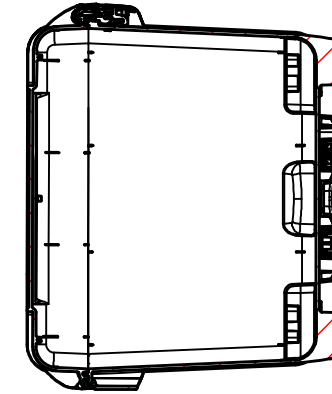
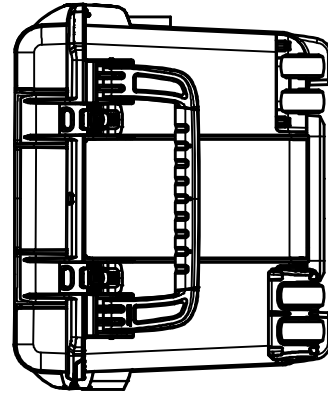
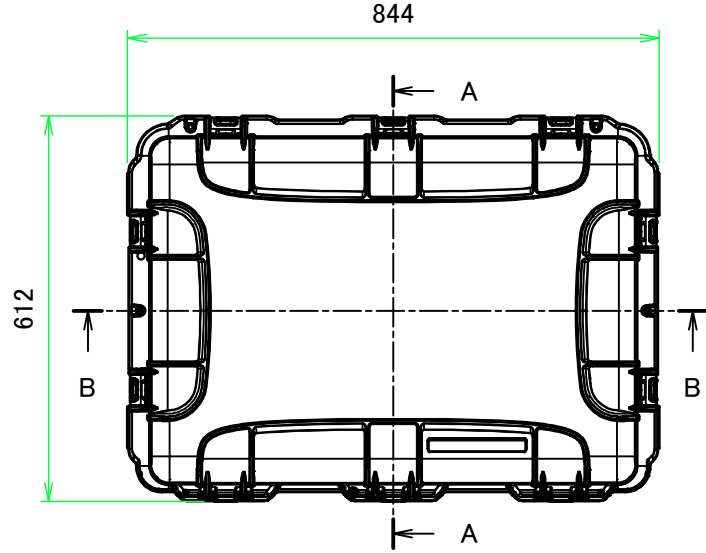
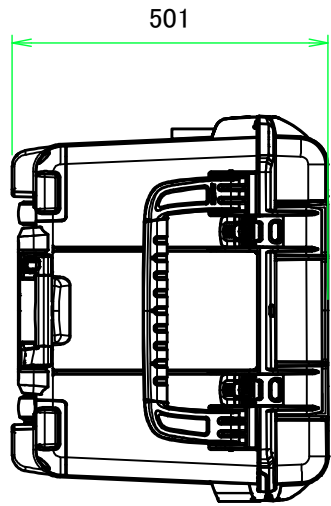
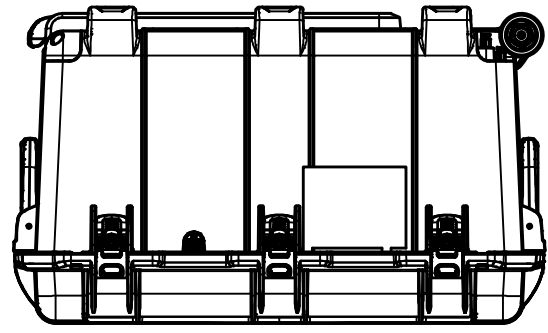

A-A (1:12)

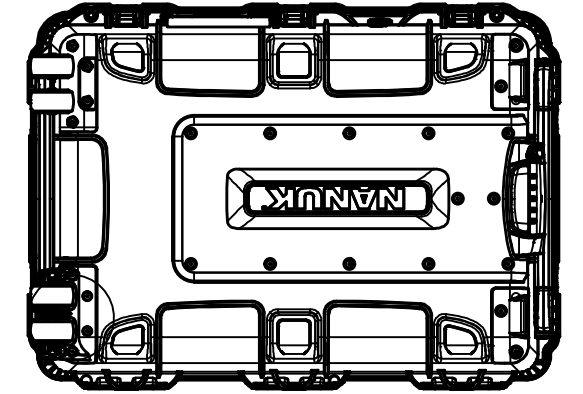

カバー 内視 / Cover Internal view

ベース 内視 / Base Internal view

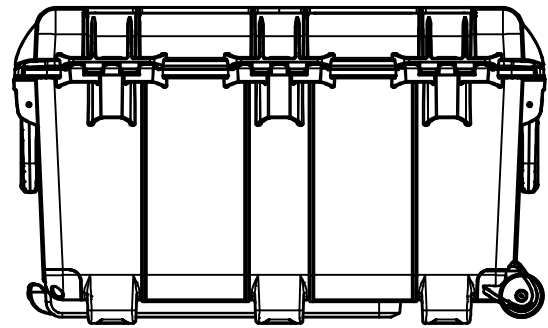

B-B (1:12)

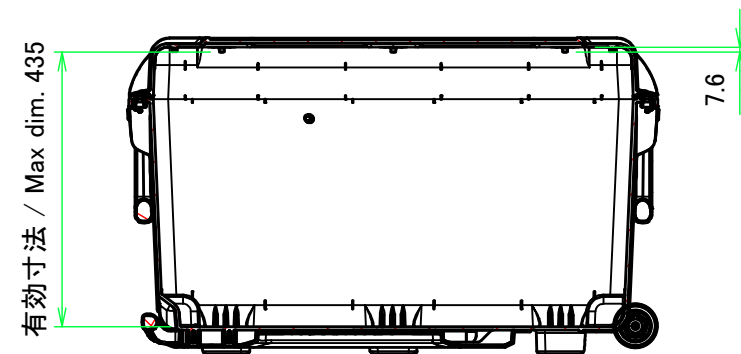
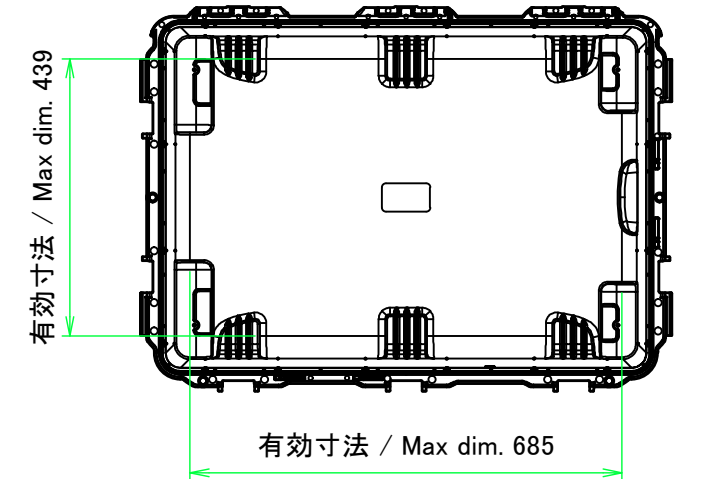
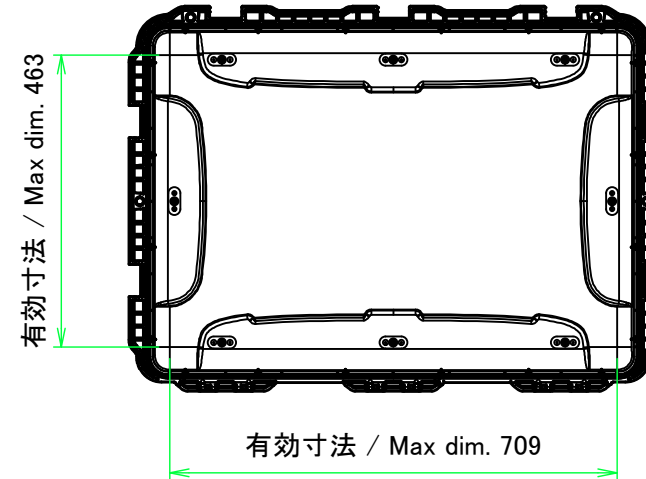

<b>株式会社タカチ電機工業</b> TAKACHI ELECTRONICS ENCLOSURE CO., LTD.			品名/Title <b>防水キャリングケース</b> WATERPROOF PROTECTOR CASE	尺度/Scale 1:12
承認/Approved	検図/Checked	製図/Created	型番/Product number <b>NK975B</b>	
中根	岡本	常山	作成日/Date 2021/11/16	2 / 2