

YER・YJR型 ラックケース組立図

立体組立図

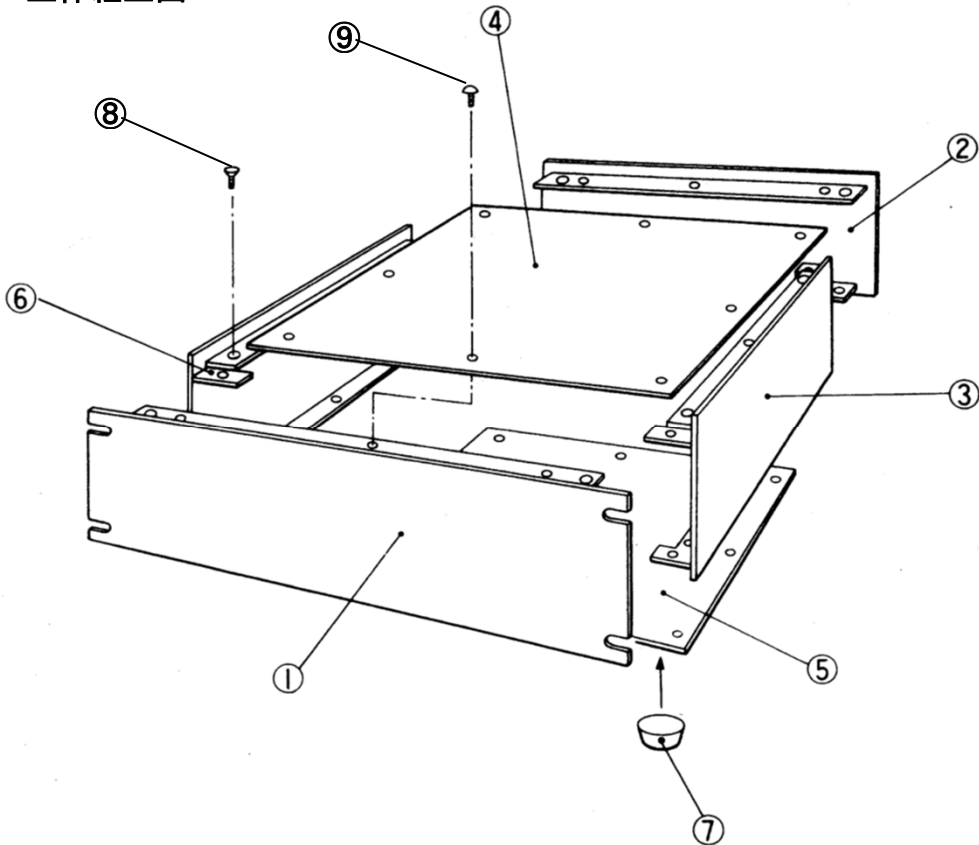

部品名

① フロントパネル	1枚
② リアパネル	1枚
③ 側板	2枚
④ 天板	1枚
⑤ 底板	1枚
⑥ 固定金具	8個
⑦ ゴム足	4個
⑧ 皿ビスM3×5	17本 (必要数16、予備1)
⑨ 座付丸皿ビス M3×5	17本 (必要数16、予備1)

組立順序

1. 側板③に固定金具⑥を取付ける。
2. フロントパネル①、リアパネル②を
1. の固定金具⑥に取付ける
3. 天板④底板⑤を取付ける。
4. ゴム足⑦を取付ける。

※天底板片面保護シート付です。

TAKACHI

www.takachi-el.co.jp

ケース・ボックス・ラック & カスタム
株式会社タカチ電機工業

TEL : 048-222-5430 E-mail : info@takachi-el.co.jp