

CST SERIES

コイン電池端子



1

プラスチックケース

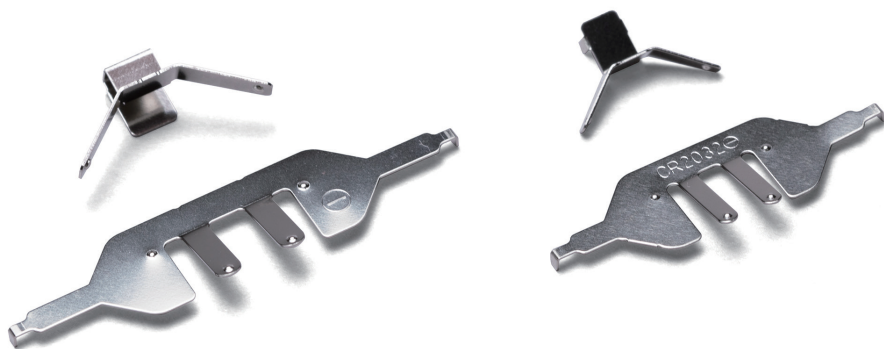

- CR2032、CR2450、CR2477用の電池端子です。
- CST-2450Pはrenata製電池「CR2477N」に対応しておりません。
- CSS、CSシリーズには予め付属しております。紛失や破損などの際にご利用下さい。

型番・標準価格

型番	適用電池	材質 / 表面処理	端子構造	入数	標準価格(税別) / 袋
CST-2032P	CR2032	SUS304 / ニッケルメッキ	基板取付ピン×2	10 / 袋	310
CST-2032M	CR2032	SUS304 / ニッケルメッキ	基板取付ピン×2	10 / 袋	460
<b>NEW</b> CST-2450P	CR2450 / CR2477	SUS304 / ニッケルメッキ	基板取付ピン×2	10 / 袋	460
<b>NEW</b> CST-2450M	CR2450 / CR2477	SUS304 / ニッケルメッキ	基板取付ピン×2	10 / 袋	600

- 各型番の詳細はホームページよりCAD図・PDF図、3DCADデータをダウンロードしてご確認下さい。
- 実装時の端子向きは写真をご参照下さい。

CST-2032P

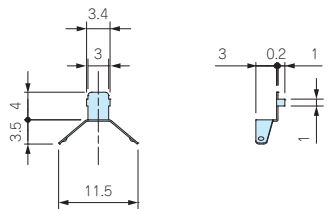

CST-2450P

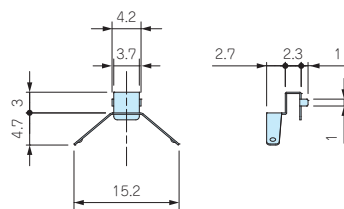

CST-2032M

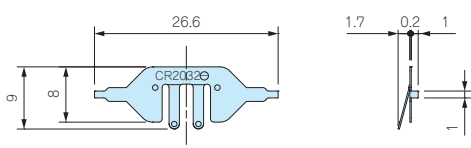

CST-2450M

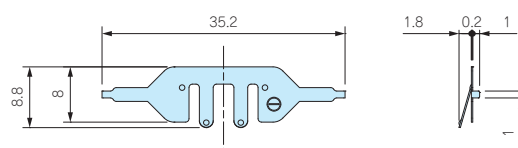

推奨基板加工寸法

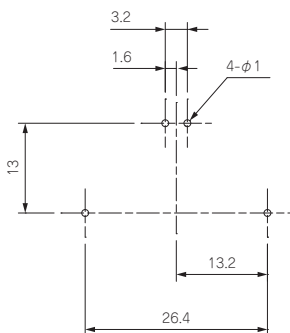

推奨基板加工寸法

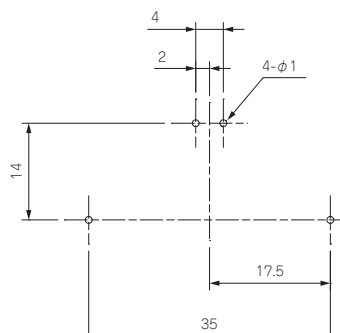

型番目次/  
Photo  
INDEX

プラスチック  
ケース

キャリング  
ケース

防水・防塵  
樹脂ボックス

防水・防塵  
アルミ  
ステンレス  
ボックス

端子ボックス/  
防水コネクタ/  
ケーシング  
グラッド

アルミサッシ  
ケース

アルミ  
フレーム/  
ヒートシンク  
ケース

メタル  
ケース

Raspberry  
Piケース

フリーサイズ  
ケース/  
フリーサイズ  
パネル

ラックケース/  
サブラック

棚板/  
ラックパネル

電池ホルダー/  
電池ボックス

アクセサリ  
/機構部品

カスタム製品

技術資料/  
各種ご案内