



型番目次/
Photo
INDEX

プラスチック
ケース

キャリング
ケース

防水・防塵
樹脂ボックス

防水・防塵
アルミ/
ステンレス
ボックス

端子ボックス/
防水コネクタ/
ケーブル
グランド

アルミサッシ
ケース

アルミ
フレーム/
ヒートシンク
ケース

メタル
ケース

Raspberry
Piケース

フリーサイズ
ケース/
フリーサイズ
パネル

ラックケース/
サブラック

棚板/
ラックパネル

電池ホルダー/
電池ボックス

アクセサリ
/機構部品

カスタム製品

技術資料/
各種ご案内

- カスタム製品 (穴加工・インクジェット印刷・表面シート製作) についてはP15-1~61をご覧ください。
- カスタム製品のリピート注文品は5%割引致します。

テクニカルデータ

使用温度範囲: -10°C~+60°C

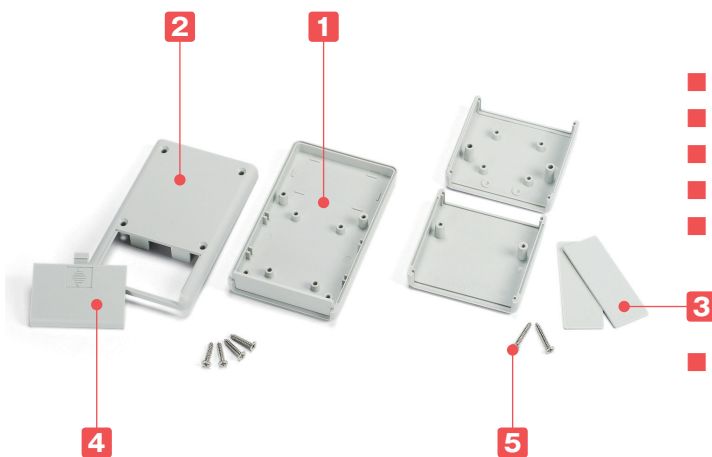

- 全8サイズのハンドタイププラスチックケースです。
- 単3、単4、006P電池を収納できる機種を取り揃えております。
- ホワイトグレー、ブラックの2色からお選びいただけます。
- ハンディタイプの無線通信器、測定器のご利用に最適です。
- 上カバーは1mmの段落が付いていますので、表面シートやメンブレンキーパッドの貼付に適しています。
- GHAシリーズは2025年に廃番を予定しております。

構成内容

No.	名称	個数	材質	色 / 表面処理
1	上カバー	1	ABS樹脂 (UL94HB)	ホワイトグレー・ブラック / シボ
2	下カバー	1	ABS樹脂 (UL94HB)	ホワイトグレー・ブラック / シボ
3	パネル	1/2/なし	ABS樹脂 (UL94HB)	ホワイトグレー・ブラック / シボ
4	電池蓋	1/なし	ABS樹脂 (UL94HB)	ホワイトグレー・ブラック / シボ
5	取付ビス (皿タッピングM3)	2/4	鉄	ニッケルメッキ・三価黒クロメート

型番・寸法・標準価格

型番		寸法			適合電池・ホルダー	構造タイプ	自重 (g)	標準価格 (税別)
● ホワイトグレー	● ブラック	W	H	D				
GHA7-3- 7PG	GHA7-3- 7PB	66.5	28	66.5	-	両サイドパネル付	40	▲410
GHA7-2- 9DG	GHA7-2- 9DB	66.5	21	92	SN4-2	片側パネル / 電池収納スペース付	48.5	▲540
GHA7-3- 9DG	GHA7-3- 9DB	66.5	28.4	92	006P電池・SN3-2	片側パネル / 電池収納スペース付	53	▲580
GHA7-3- 9PG	GHA7-3- 9PB	66.5	28	92	-	両サイドパネル付	53	▲510
GHA4-3-11PG	GHA4-3-11PB	35.7	26	114	-	両サイドパネル付	40	▲570
GHA7-3-11DG	GHA7-3-11DB	66.5	28	112	006P電池・SN3-2	片側パネル / 電池収納スペース付	61.5	▲610
GHA8-3-11PG	GHA8-3-11PB	75	25.2	111.3	-	両サイドパネル付	64.5	▲540
GHA7-3-14PG	GHA7-3-14PB	66.5	28	140	-	両サイドパネル付	77	▲630

▲は値上げした製品です。

オプション部品 (別売)



ベルトクリップ
GDHシリーズ
P1-107



電池ホルダー
SNシリーズ
P13-20~21



電池スナップ
MP-1SN・1LN
P13-39



電池押さえスポンジ
SCMシリーズ
P14-7



タッピングスペーサー
TPSシリーズ
P14-5

- 電池収納スペース付 (Dタイプ) にはSN型電池ホルダー(写真1) または006P電池が収納可能です。006 P 電池をご使用になる際は電池スナップをご利用下さい (写真2)。
- 電池ホルダー、電池のガタつき防止にはSCM型電池押さえ用スポンジをご利用下さい (写真3)。



写真1



写真2



写真3

型番目次/
Photo
INDEX

プラスチック
ケース

キャリング
ケース

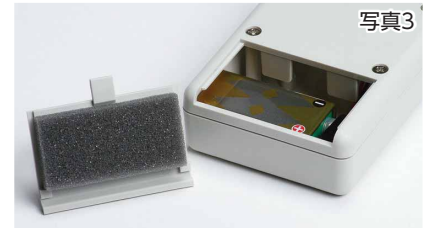
防水・防塵
樹脂ボックス

防水・防塵
アルミ/
ステンレス
ボックス

端子ボックス/
防水コネクタ/
ケーブル
グラント

アルミサッシ
ケース

アルミ
フレーム/
ヒートシンク
ケース

メタル
ケース

Raspberry
Piケース

フリーサイズ
ケース/
フリーサイズ
パネル

ラックケース/
サブラック

棚板/
ラックパネル

電池ホルダー/
電池ボックス

アクセサリ
/機構部品

カスタム製品

技術資料/
各種ご案内

外観寸法図

- 下記図面は代表共通図です。
各型番の詳細はホームページよりCAD図・PDF図をダウンロードしてご確認ください。

GHA7-3-7P / GHA7-3-9P / GHA4-3-11P
GHA8-3-11P / GHA7-3-14P

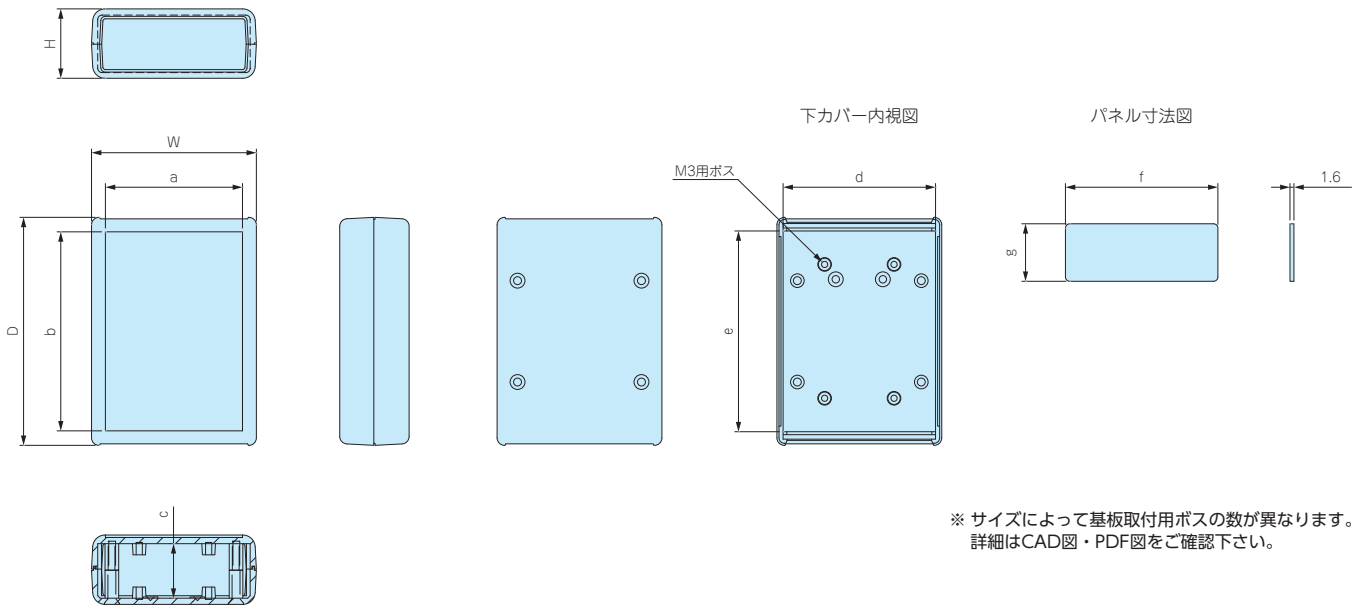

※ サイズによって基板取付用ボスの数が異なります。
詳細はCAD図・PDF図をご確認ください。

型番・寸法

型番	W	H	D	a	b	c	d	e	f	g
GHA7-3- 7P□	66.5	28	66.5	55.4	55.4	22	61.5	55.7	61.4	23.2
GHA7-3- 9P□	66.5	28	92	55.3	80.3	22	61.5	81	61.4	23.2
GHA4-3-11P□	35.7	26	114	23.9	100.7	20	30.7	102.8	30.6	20.6
GHA8-3-11P□	75	25.2	111.3	64	99.2	19.2	70	100.3	69.9	20.1
GHA7-3-14P□	66.5	28	140	54.8	125	22	61.5	128.8	61.4	23.2

■ 下記図面は代表共通図です。
各型番の詳細はホームページよりCAD図・PDF図をダウンロードしてご確認ください。

GHA7-2-9D / GHA7-3-9D / GHA7-3-11D

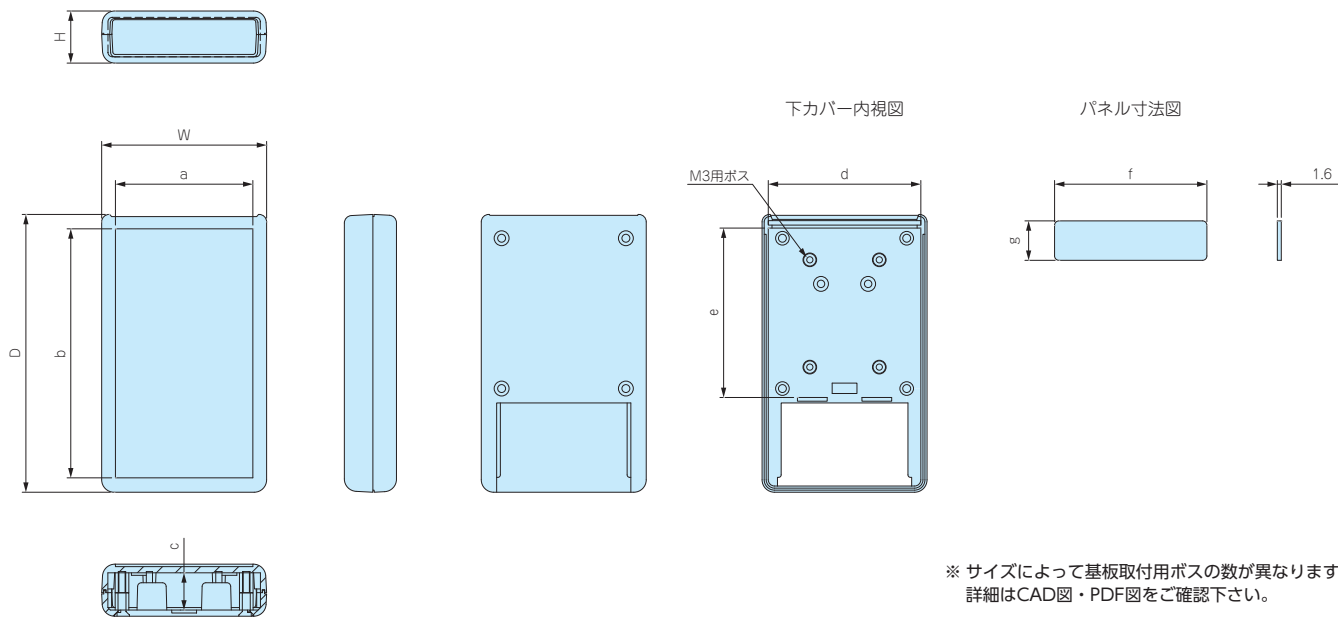

型番・寸法

型番	W	H	D	a	b	c	d	e	f	g
GHA7-2- 9D□	66.5	21	92	55.3	80.3	15	61.5	48.7	61.4	15.9
GHA7-3- 9D□	66.5	28.4	92	55.3	80.3	22.4	61.5	48.7	61.4	23.2
GHA7-3-11D□	66.5	28	112	55.4	100.4	22	61.5	68.3	61.2	22.9

オプション部品

GDH SERIES

ベルトクリップ

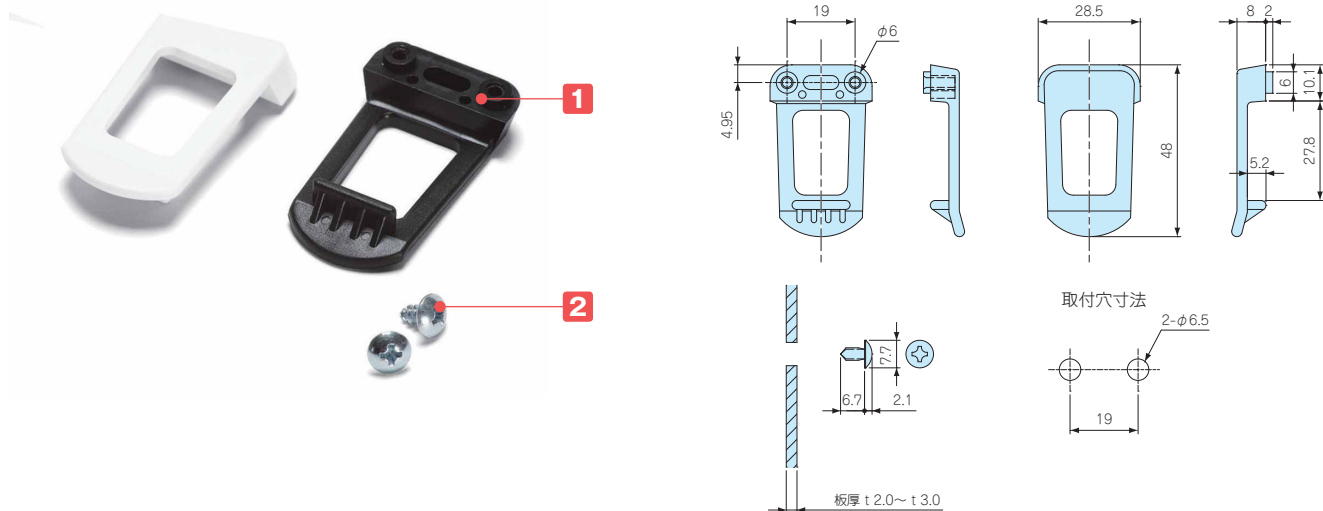

構成内容

No.	名称	個数	材質	色 / 表面処理
1	クリップ本体	1	ABS (UL94HB)	ホワイト・ブラック / シボ
2	取付ビス (トラスタッピングM3.5×6)	2	鉄	亜鉛メッキ

型番・寸法・標準価格

型番		W	H	D	標準価格(税別)
● ホワイト	● ブラック				
GDH-1W	GDH-1B	28.5	10	48	150

型番目次/
Photo
INDEX

プラスチック
ケース

キャリング
ケース

防水・防塵
樹脂ボックス

防水・防塵
アルミ/
ステンレス
ボックス

端子ボックス/
防水コネクタ/
ケーブル
グランド

アルミサッシ
ケース

アルミ
フレーム/
ヒートシンク
ケース

メタル
ケース

Raspberry
Piケース

フリーサイズ
ケース/
フリーサイズ
パネル

ラックケース/
サブラック

棚板/
ラックパネル

電池ホルダー/
電池ボックス

アクセサリ
/機構部品

カスタム製品

技術資料/
各種ご案内

テクニカルデータ

使用温度範囲 PP : -10℃~+60℃
 PE : -20℃~+50℃
 ABS : -10℃~+60℃

■ 各型番の詳細はホームページよりCAD図・PDF図をダウンロードしてご確認ください。

電池ホルダー
 /
 電池ボックス

型番目次/
 Photo
 INDEX

プラスチック
 ケース

キャリング
 ケース

防水・防塵
 樹脂ボックス

防水・防塵
 アルミ/
 ステンレス
 ボックス

端子ボックス/
 防水コネクタ/
 ケーブル
 グランド

アルミサッシ
 ケース

アルミ
 フレーム/
 ヒートシンク
 ケース

メタル
 ケース

Raspberry
 Piケース

フリーサイズ
 ケース/
 フリーサイズ
 パネル

ラックケース/
 サブラック

棚板/
 ラックパネル

電池ホルダー/
 電池ボックス

アクセサリ
 /
 機構部品

カスタム製品

技術資料/
 各種ご案内

SN 1-1 単1×1本

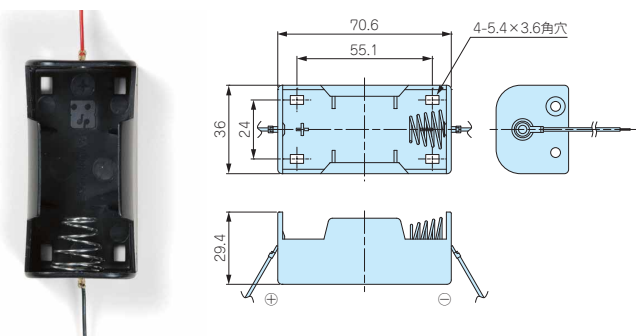

SN 1-2 単1×2本

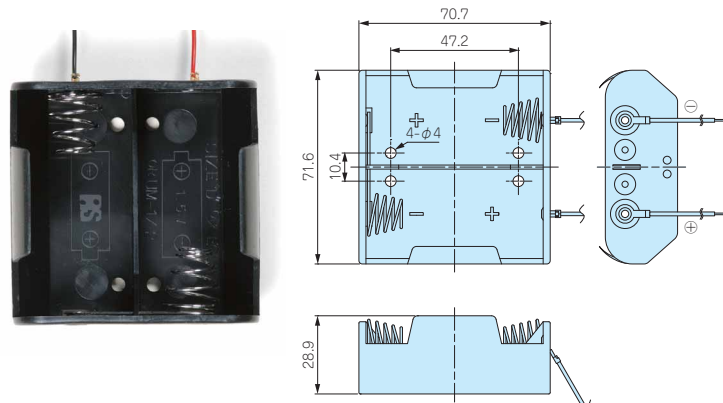

SN 1-4 単1×4本

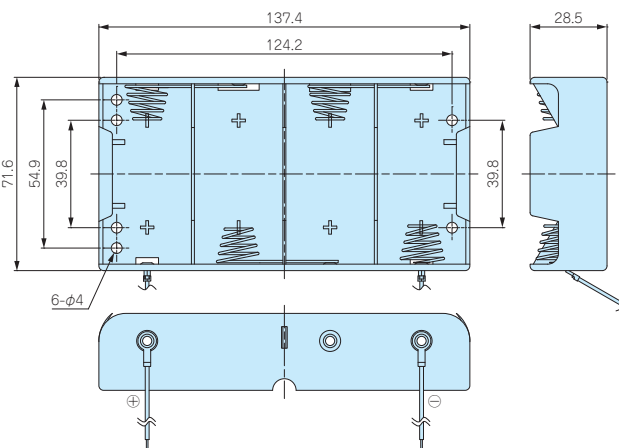

SN 1-6 単1×6本

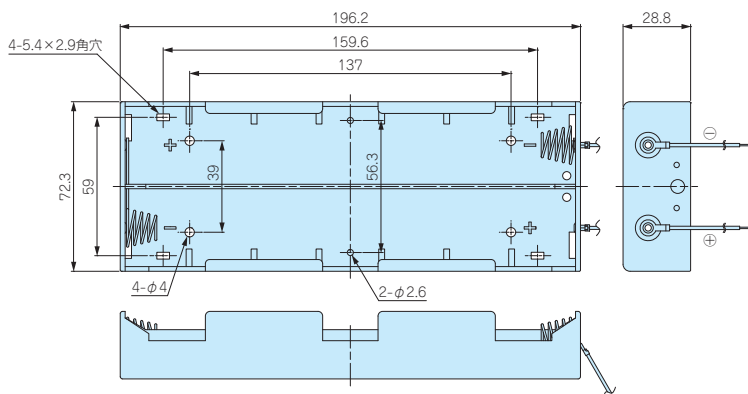

BH211-1 単2×1本

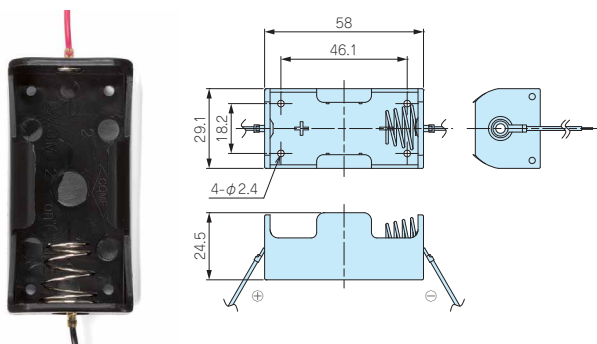

SN 2-2 単2×2本

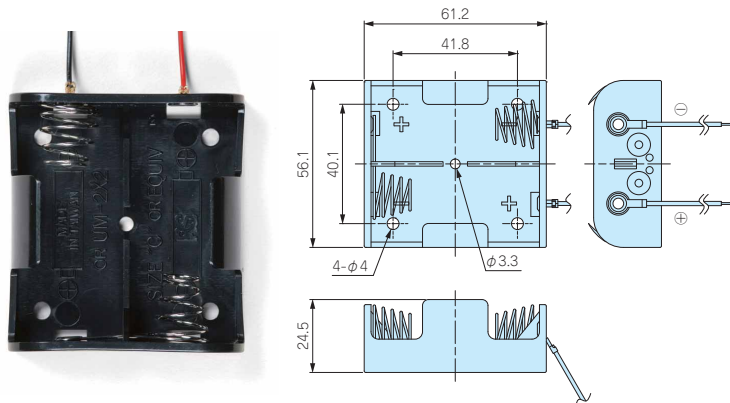

SN 2-4 単2×4本

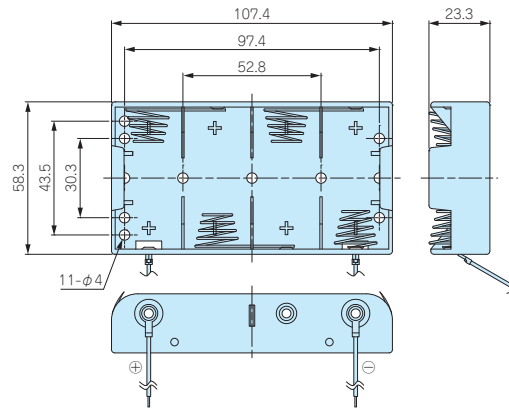

SN 3-1 単3×1本

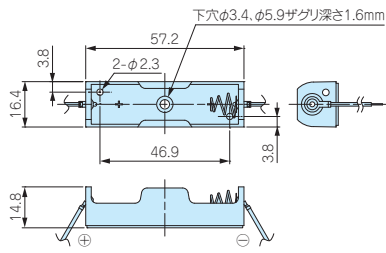

SN 3-2 単3×2本

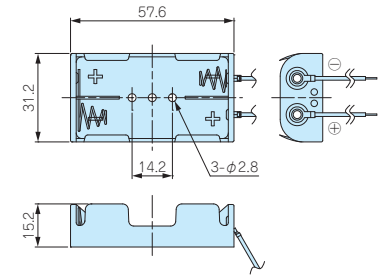

SN 3-2A 単3×2本

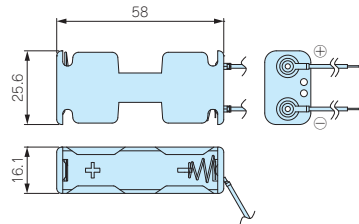

SN 3-3 ※注 単3×3本

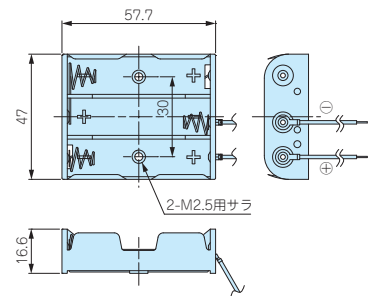

SN 3-4 ※注 単3×4本

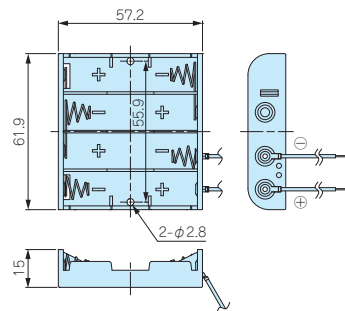
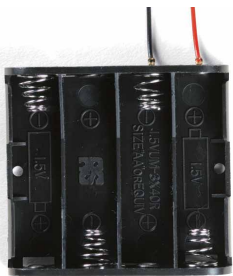

SN 3-4A 単3×4本

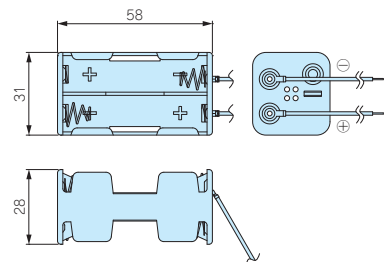

MP-3-6 単3×6本

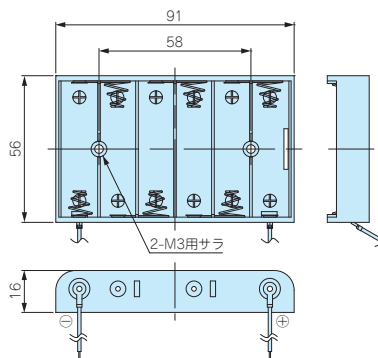

※注 SN3-3とSN3-4の裏面には鉄線が出ています。導通性のあるものに取付ける際は、絶縁対策をして取付けて下さい。

型番目次/
Photo
INDEX

プラスチック
ケース

キャリング
ケース

防水・防塵
樹脂ボックス

防水・防塵
アルミ
ステンレス
ボックス

端子ボックス/
防水コネクタ/
ケーブル
グラウンド

アルミサッシ
ケース

アルミ
フレーム/
ヒートシンク
ケース

メタル
ケース

Raspberry
Piケース

フリーサイズ
ケース/
フリーサイズ
パネル

ラックケース/
サブラック

棚板/
ラックパネル

電池ホルダー/
電池ボックス

アクセサリ
/機構部品

カスタム製品

技術資料/
各種ご案内

■ 各型番の詳細はホームページよりCAD図・PDF図をダウンロードしてご確認下さい。

SN 3-6A 単3×6本

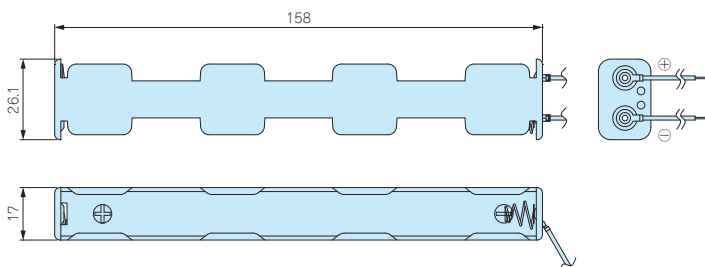

SN 3-6B 単3×6本

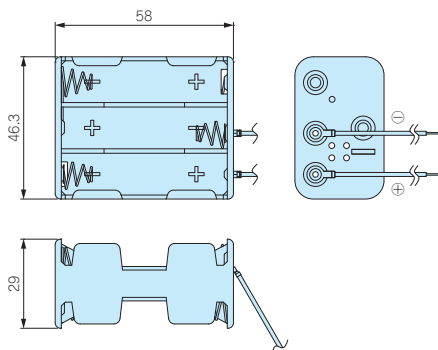

SN 3-8A 単3×8本

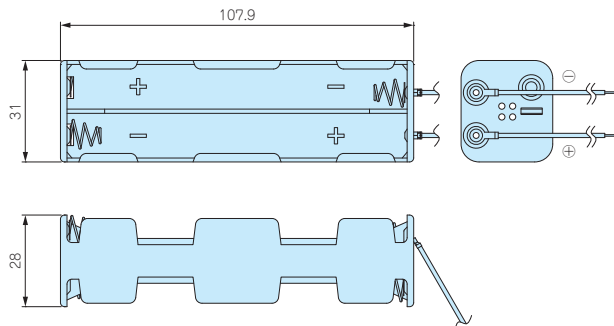

MP-4-1 単4×1本

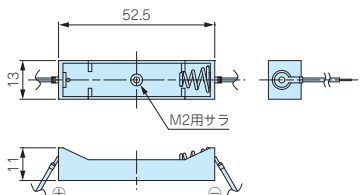

SN 4-2 単4×2本

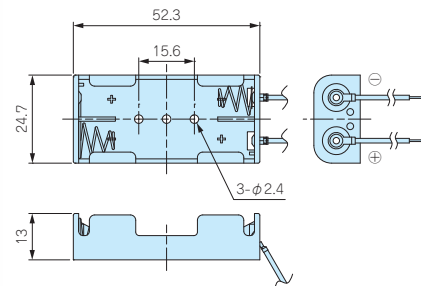

型番目次/
Photo
INDEX

プラスチック
ケース

キャリング
ケース

防水・防塵
樹脂ボックス

防水・防塵
アルミ/
ステンレス
ボックス

端子ボックス/
防水コネクタ/
ケーブル
グラウンド

アルミサッシ
ケース

アルミ
フレーム/
ヒートシンク
ケース

メタル
ケース

Raspberry
Piケース

フリーサイズ
ケース/
フリーサイズ
パネル

ラックケース/
サブラック

棚板/
ラックパネル

電池ホルダー/
電池ボックス

アクセサリ
/機構部品

カスタム製品

技術資料/
各種ご案内

MP-4-3 単4×3本

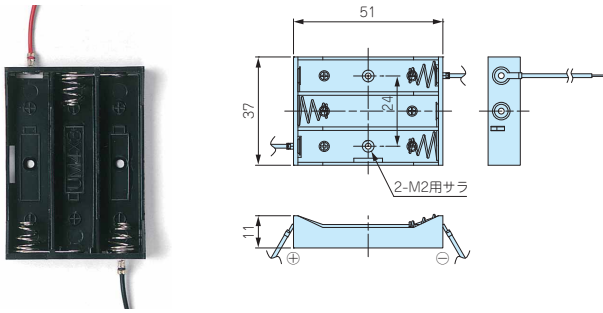

MP-4-4 単4×4本

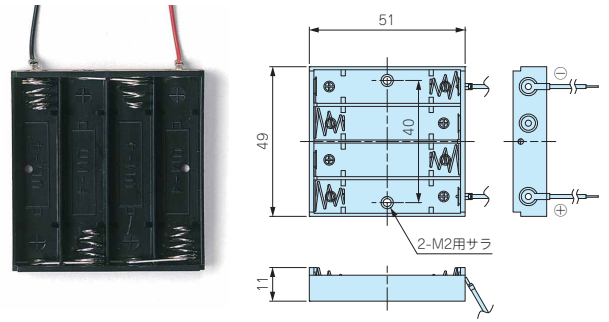

MP-5-1N 単5×1本

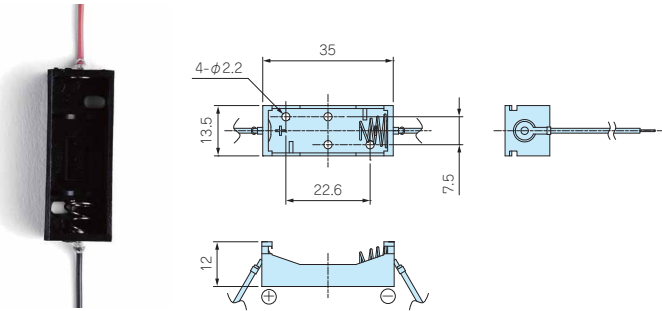

BH-521A 単5×2本

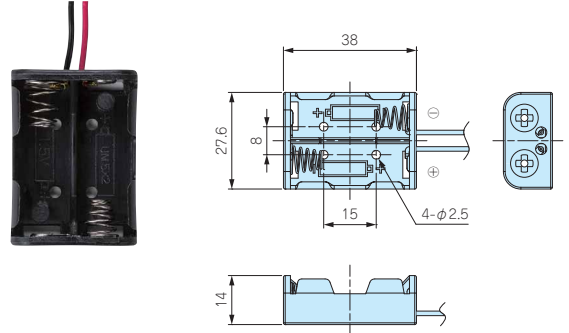

構成内容

ホルダー材質	ホルダー色	スプリング / 表面処理	端子材質 / 表面処理	線材
PP / PE / ABS	ブラック	鉄線 / ニッケルメッキ	真ちゅう / ニッケルメッキ	AWG24 / AWG26 (UL1007)

型番・標準価格

型番	電池構造	ホルダー材質	リード線	自重 (g)	入数	標準価格 (税別) / 袋
SN 1-1	単1×1 ※	PP	AWG26 L=170	14.0	1 / 袋	130
SN 1-2	単1×2 ※	PP	AWG26 L=170	22.8	1 / 袋	▲200
SN 1-4	単1×4 ※	PP	AWG26 L=170	43.0	1 / 袋	▲270
SN 1-6	単1×6 ※	PP	AWG26 L=170	52.7	1 / 袋	280
BH211-1	単2×1 ※	PP	AWG24 L=170	9.3	1 / 袋	100
SN 2-2	単2×2 ※	PP	AWG26 L=170	16.5	1 / 袋	170
SN 2-4	単2×4 ※	PP	AWG26 L=170	26.0	1 / 袋	220
SN 3-1	単3×1 ※	PP	AWG26 L=160	4.4	1 / 袋	90
SN 3-2	単3×2 ※	PE	AWG26 L=160	7.8	1 / 袋	90
SN 3-2A	単3×2 ※	PP	AWG26 L=160	6.2	1 / 袋	120
SN 3-3	単3×3 ※	PP	AWG26 L=160	10.2	1 / 袋	120
SN 3-4	単3×4 ※	PP	AWG26 L=160	12.1	1 / 袋	130
SN 3-4A	単3×4 ※	PP	AWG26 L=160	9.8	1 / 袋	140
MP-3-6	単3×6 ※	ABS	AWG26 L=150	21.4	1 / 袋	340
SN 3-6A	単3×6 ※	PP	AWG26 L=160	12.9	1 / 袋	160
SN 3-6B	単3×6 ※	PP	AWG26 L=160	15.3	1 / 袋	170
SN 3-8A	単3×8 ※	PP	AWG26 L=160	14.8	1 / 袋	170
MP-4-1	単4×1 ※	ABS	AWG26 L=150	3.3	1 / 袋	130
SN 4-2	単4×2 ※	PP	AWG26 L=160	5.1	1 / 袋	90
MP-4-3	単4×3 ※	ABS	AWG26 L=150	6.9	1 / 袋	200
MP-4-4	単4×4 ※	ABS	AWG26 L=150	8.0	1 / 袋	270
MP-5-1N	単5×1 ※	ABS	AWG26 L=150	2.6	1 / 袋	140
NEW BH-521A	単5×2 ※	PP	AWG26 L=150	4.9	1 / 袋	140

※アルカリ乾電池・マンガン乾電池
 ■まとめてご購入の場合はパック売りをご利用下さい。単価が下がりお得です。

▲は値上げした製品です。

▲は値上げした製品です。

パック型番・標準価格

型番	入数	標準価格 (税別) / 袋
SN1-1-P	50 / 袋	5,790
SN1-2-P	20 / 袋	▲3,670
SN1-4-P	20 / 袋	▲4,920
SN1-6-P	20 / 袋	5,190
—	—	—
—	—	—
SN3-1-P	50 / 袋	3,790
SN3-2-P	50 / 袋	3,940
SN3-2A-P	50 / 袋	5,110
SN3-3-P	50 / 袋	5,360
SN3-4-P	50 / 袋	5,720
—	—	—
—	—	—
—	—	—
—	—	—
SN4-2-P	50 / 袋	3,870
—	—	—
—	—	—
—	—	—

当社電池ボックス付ケース・ボックス対応表

ケース・ボックス型番	対応電池ホルダー
GHA7-2-9D	MP-4-1, SN4-2
GHA7-3-9D	SN3-1, SN3-2, MP-4-1, SN4-2
GHA7-3-11D	SN3-1, SN3-2, MP-4-1, SN4-2
MD-006P	MP-4-1, SN4-2
LD-006P	MP-4-1, SN4-2

型番目次 / Photo INDEX

プラスチックケース

キャリングケース

防水・防塵樹脂ボックス

防水・防塵アルミ/ステンレスボックス

端子ボックス/防水コネクタ/ケーブルグラウンド

アルミサッシケース

アルミフレーム/ヒートシンクケース

メタルケース

Raspberry Piケース

フリーサイズケース/フリーサイズパネル

ラックケース/サブラック

基板/ラックパネル

電池ホルダー/電池ボックス

アクセサリ/機構部品

カスタム製品

技術資料/各種ご案内

13

MP SERIES

電池スナップ

電池ホルダー / 電池ボックス

■ 圧着端子カシメ構造です。

■ 各型番の詳細はホームページよりCAD図・PDF図をダウンロードしてご確認ください。

MP-1SN

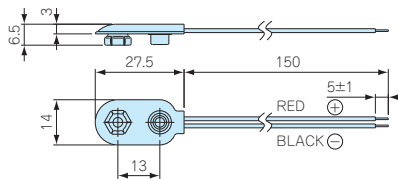

MP-1LN

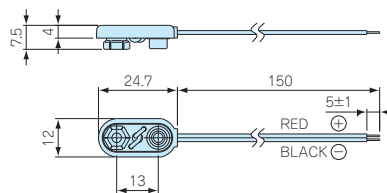
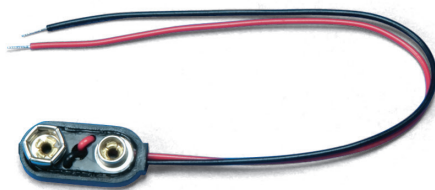

MP-TSN

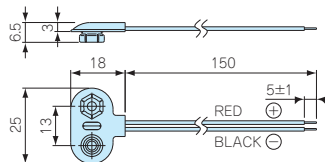
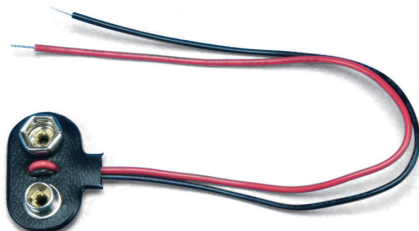

MP-TLN

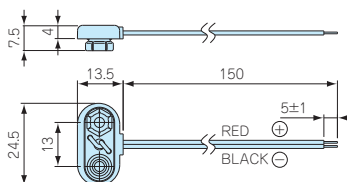
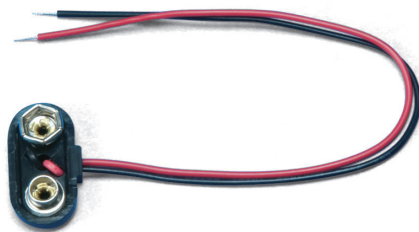

型番目次 / Photo INDEX

プラスチック ケース

キャリング ケース

防水・防塵 樹脂ボックス

防水・防塵 アルミ/ステンレス ボックス

端子ボックス/防水コネクタ/ケーブル グランド

アルミサッシ ケース

アルミ フレーム/ヒートシンク ケース

メタル ケース

構成内容

線材	カバー材質	端子材質	端子表面処理
UL1007 AWG26 (L=150)	塩ビ / ABS	真ちゅう	ニッケルメッキ

テクニカルデータ

使用温度範囲：-10℃～+60℃

型番・標準価格

型番	カバー材質	適用電池	自重 (g)	入数	標準価格(税別) / 袋
MP-1SN	塩ビ	006P (9V) × 1	2.1	10 / 袋	▲460
MP-1LN	ABS	006P (9V) × 1	2.5	10 / 袋	▲540
MP-TSN	塩ビ	006P (9V) × 1	2.1	10 / 袋	▲540
MP-TLN	ABS	006P (9V) × 1	2.5	10 / 袋	▲540

パック型番・標準価格

型番	入数	標準価格(税別) / 袋
NEW MP-1SN-P	100 / 袋	▲3,830
NEW MP-1LN-P	100 / 袋	▲4,700
—	—	—
—	—	—

■ まとめてご購入の場合はパック売りをご利用下さい。単価が下がりお得です。

▲は値上げした製品です。※標準価格は目安の販売価格となります。

■ MPシリーズのリード線は長さ変更のカスタマイズが可能です。

リード線の長さは40mm～1000mmまで、1mm単位でご指定可能です。

最小注文数は2,000個からで、標準納期は約2.5～3.5ヶ月です。

価格は注文数によって異なりますので、営業部までお見積り依頼をお願い致します。

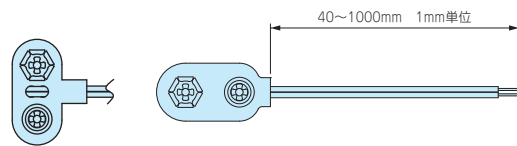

電池ホルダー / 電池ボックス

アクセサリ / 機構部品

カスタム製品

技術資料 / 各種ご案内



難燃性電池押さえスポンジ

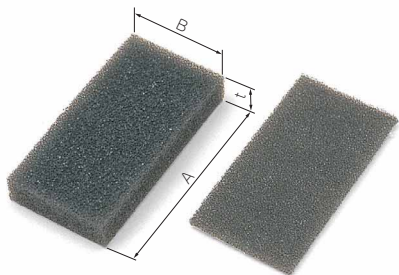

■ 材質 難燃性モルトプレン (UL94HF-1)
片側粘着テープ付

型番・寸法・標準価格

型番	A	B	t	入数	標準価格(税別) / 袋
SCM-1	50	25	2.0	10 / 袋	320
SCM-2	50	25	4.0	10 / 袋	340
SCM-3	50	25	7.5	10 / 袋	370
SCM-4	50	25	15.0	10 / 袋	410

■ 電池押さえ用に最適です。

基板押さえスポンジ

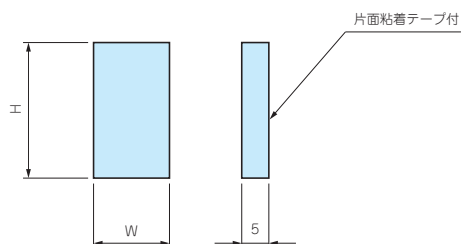

型番・寸法・標準価格

型番	W	H	入数	標準価格(税別) / 袋
UR-20	10	14.5	10 / 袋	95
UR-30	14.5	24.5	10 / 袋	120
UR-40	23	33	10 / 袋	190
UR-50	27.5	42.5	10 / 袋	280
UR-55	32.5	47.5	10 / 袋	310
UR-65	37.5	57.5	10 / 袋	420
UR-75	42.5	67.5	10 / 袋	520

■ 基板をケースに固定する際にスポンジ面で挟んだり、粘着テープ面で固定することができます。使い方により様々な用途にご利用いただけます。

■ 材質 / 色 : ネオプレンスポンジ(硬度30°) + 片面粘着テープ / ブラック

製品使用例

難燃性電池押さえスポンジ



型番目次 / Photo INDEX

プラスチック ケース

キャリング ケース

防水・防塵 樹脂ボックス

防水・防塵 アルミ / ステンレス ボックス

端子ボックス / 防水コネクタ / ケーブル グランド

アルミサッシ ケース

アルミ フレーム / ヒートシンク ケース

メタル ケース

Raspberry Pi ケース

フリーサイズ ケース / フリーサイズ パネル

ラックケース / サブラック

棚板 / ラックパネル

電池ホルダー / 電池ボックス

アクセサリ / 機構部品

カスタム製品

技術資料 / 各種ご案内

TPS SERIES

タッピングスペーサー



- ネジ部がタッピング形状で、プラスチックケースのボスにそのまま取付け可能なスペーサーです。
- M2.3、M2.6、M3、M4用を揃えています。

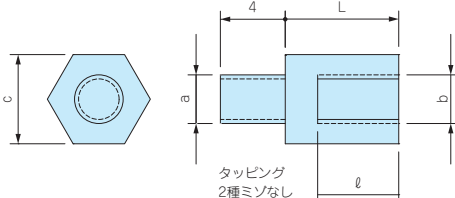

型番・寸法・標準価格

■ 材質 / 表面処理 : 真ちゅう / 無処理

型番	タッピングa	ネジb	c	L	φ	入数	標準価格(税別) / 袋	対応ケース
TPS-M2.3-4	2.3	M2.3	5	4	3	4本 / 袋	▲170	WH・PFE
TPS-M2.3-5	2.3	M2.3	5	5	3	4本 / 袋	▲170	LC・LCE・LCS・LCT
TPS-M2.3-6	2.3	M2.3	5	6	4	4本 / 袋	▲170	PF・PFF (M2.3ボスサイズのみ)
TPS-M2.3-7	2.3	M2.3	5	7	5	4本 / 袋	▲180	TW・TWN・TWF (M2.3ボスサイズのみ)
TPS-M2.3-8	2.3	M2.3	5	8	6	4本 / 袋	▲180	WP (M2.3ボスサイズのみ)
TPS-M2.3-10	2.3	M2.3	5	10	6	4本 / 袋	▲270	
TPS-M2.3-12	2.3	M2.3	5	12	6	4本 / 袋	▲280	
TPS-M2.6-4	2.6	M2.6	5	4	3	4本 / 袋	▲270	
TPS-M2.6-5	2.6	M2.6	5	5	3	4本 / 袋	▲270	PF・PFF (M2.6ボスサイズのみ)
TPS-M2.6-7	2.6	M2.6	5	7	5	4本 / 袋	▲280	WP (M2.6ボスサイズのみ)
TPS-M2.6-10	2.6	M2.6	5	10	6	4本 / 袋	▲280	
TPS-M2.6-12	2.6	M2.6	5	12	6	4本 / 袋	▲300	
TPS-M3-4	3	M3	5.5	4	3	4本 / 袋	▲170	SU・SS・SS-N・PR・OP
TPS-M3-5	3	M3	5.5	5	3	4本 / 袋	▲170	SY・GHA・LM
TPS-M3-6	3	M3	5.5	6	4	4本 / 袋	▲170	TWS・TW・TWN・TWF (M3ボスサイズのみ)
TPS-M3-7	3	M3	5.5	7	5	4本 / 袋	▲180	GA (M3ボスサイズのみ)・WR
TPS-M3-8	3	M3	5.5	8	5	4本 / 袋	▲180	DPCP
TPS-M3-10	3	M3	5.5	10	6	4本 / 袋	▲280	
TPS-M3-12	3	M3	5.5	12	6	4本 / 袋	▲280	
NEW TPS-M4-6	4	M4	7	6	4	4本 / 袋	▲340	BCAS・BCAP・BCPC・BCPK (M4ボスサイズのみ)
NEW TPS-M4-10	4	M4	7	10	6	4本 / 袋	▲380	BCAR・BCPR (M4ボスサイズのみ)
NEW TPS-M4-15	4	M4	7	15	8	4本 / 袋	▲410	SPCP・SPCM
NEW TPS-M4-20	4	M4	7	20	10	4本 / 袋	▲460	

▲は値上げした製品です。※標準価格は目安の販売価格となります。



■ 奨励ドライバー

- c寸法 5mm用 : VESSEL 4100 5-115 パワーソケットドライバー
- c寸法5.5mm用 : VESSEL 4100 5.5-115 パワーソケットドライバー
- c寸法 7mm用 : VESSEL 4100 7-125 パワーソケットドライバー
- その他、ENGINEERナットドライバー(DN-04・DN-05) もご使用いただけます。

取付例



TPSシリーズは小型プラスチックケースだけでなく、防水樹脂ボックスにも使用可能です。

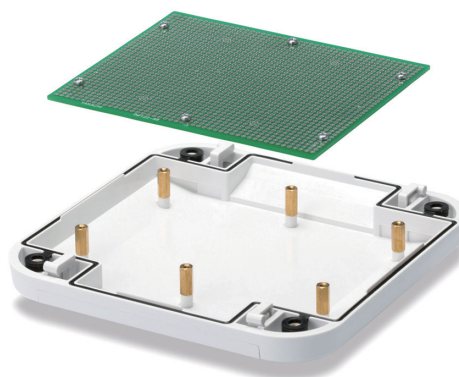

EM SERIES

固定用タッピングビス

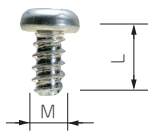

- 基板取付ボスに固定する際にご利用下さい。
- EM-3-6は基板の板厚が t1.6以上の場合にご利用下さい。

型番・寸法・標準価格

■ 材質 / 表面処理：鉄 / 三価クロメート

型番	M	L	適応機種	入数	標準価格(税別) / 袋
EM-1.6	1.6	4	CSS・CS WC・PS (M1.6ボスサイズのみ)	50 / 袋	310
EM-2	2	5	SIC・SIM・PS・TW・TWN・TWF PF・WC・WP (M2ボスサイズのみ)	50 / 袋	250
EM-2.3	2.3	6	WH・LC・LCT・LCS・LCE・PFE WSC (カバー側ボスのみ) PF・PFF (M2.3ボスサイズのみ) TW・TWN・TWF (M2.3ボスサイズのみ) WP (M2.3ボスサイズのみ)	50 / 袋	250
EM-2.3-8	2.3	8	WSC (ベース側ボスのみ)	50 / 袋	250
EM-2.6	2.6	6	PF・PFF・WP (M2.6ボスサイズのみ)	50 / 袋	250
EM-3	3	5	SU・SS・SS-N・PR・OP・SY・GHA・LM TWS・TW・TWN・TWF (M3ボスサイズのみ)	50 / 袋	250
EM-3-6	3	6	GA (M3ボスサイズのみ)	50 / 袋	250

※標準価格は目安の販売価格となります。

型番目次/
Photo
INDEX

プラスチック
ケース

MR SERIES

ヘキサロビュラタッピングビス

キャリング
ケース

防水・防塵
樹脂ボックス

防水・防塵
アルミ/
ステンレス
ボックス

端子ボックス/
防水コネクタ/
ケーブル
グランド

アルミサッシ
ケース

アルミ
フレーム/
ヒートシンク
ケース

メタル
ケース



皿タッピングビス

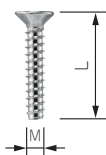

ナベタッピングビス

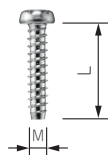

ヘッド形状(ピンあり)

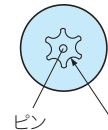

ヘッド形状(ピンなし)



*注：MR1.6-6S、MR2.6-10□、MR3-14□はヘッド中心部のピンはありません。

- 通信機器用の特殊ネジや取外し防止用ネジとしてご利用下さい。
- 締付け、取外しに専用ドライバーが必要になります。
- ヘキサロビュラとは、トルクスネジと同形状のネジでISO規格、JIS規格での名称です。
- 樹脂用のタッピングネジです。

型番・寸法・標準価格

型番	M	L	穴番号	頭形状	材質	表面処理	適応機種	入数	標準価格(税別) / 袋
MR1.6- 6S *	1.6	6	T3	ナベ	鉄	ニッケルメッキ	CSS・CS	20 / 袋	310
MR2.5- 8PS	2.5	8	T8	ナベ	鉄	ニッケルメッキ	PF・PFE・PFF (M2.5サイズ)	20 / 袋	220
MR2.6-10S *	2.6	10	T8	皿	鉄	ニッケルメッキ	TW/TWN4-2.5・4-2.6・4-2.8・5-2.5・5-2.7・5-3.5・5-3-7・5-4-7・8-2-8・8-4-8	20 / 袋	260
MR2.6-10B *	2.6	10	T8	皿	鉄	三価黒クロメート	TWF4-2.5・5-2.5・5-3.5・5-2.7・5-3-7・5-4-7・5-3-9	20 / 袋	290
MR2.6-12PS	2.6	12	T8	ナベ	鉄	ニッケルメッキ	LCT/LCS/LC115H-F2・F3・145S-F6	20 / 袋	290
MR2.6-14PS	2.6	14	T8	ナベ	鉄	ニッケルメッキ	LCT/LCS/LC115H-F2・F3・M2・9V 135・135H-F4・M2・M3・9V 145・145H-F6・M2・M4 165・165H-M4	20 / 袋	290
MR2.6-14S	2.6	14	T8	皿	鉄	ニッケルメッキ	TW/TWN7-2-11・7-4-11・7-5-11 TWF7-2-11・7-4-11・7-5-11・8-2-8・8-4-8 LCT/LCS115-N・F2・F3 LC115-N・F2・F3・145S-N・F6 LCE115-N	20 / 袋	290
MR2.6-18S	2.6	18	T8	皿	鉄	ニッケルメッキ	LCT/LCS/LC115H-N・F2・F3・M2・9V 135・135H-N・F4・M2・M3・9V 145・145H-N・F6・M2・M4 165・165H-N・M4 LCE115H-N・135-N・145H-N・165H-N	20 / 袋	290
MR3 - 8PS	3	8	T10	ナベ	鉄	ニッケルメッキ	PF・PFE・PFF (M3サイズ)	20 / 袋	280
MR3 -14S *	3	14	T10	皿	鉄	ニッケルメッキ	TW・TWN・TWF (M3サイズ)	20 / 袋	240
MR3 -14B *	3	14	T10	皿	鉄	三価黒クロメート		20 / 袋	240

※標準価格は目安の販売価格となります。