

LPZA-1

基板取付ブラケット

■ 製品の詳細はホームページよりCAD図・PDF図・3DCADデータをダウンロードしてご確認ください。

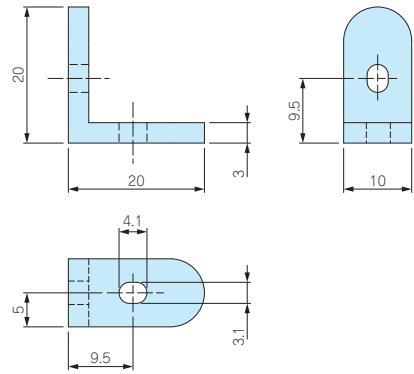
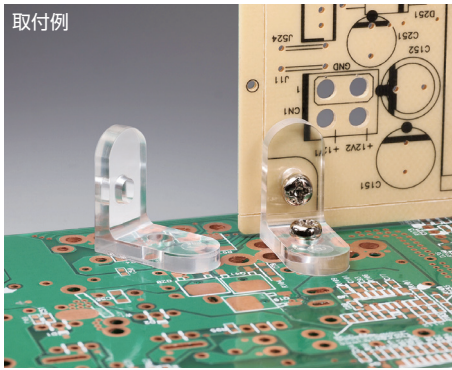

- PCBを垂直に固定する際に使用するブラケットです。
- 取付けにはMT3-8 (詳細はP14-7をご覧ください。) をご使用いただくか、別途ナベM3ビスをご用意下さい。

型番・標準価格

型番	材質	色	自重(g)	入数	標準価格(税別) / 袋
LPZA-1	PC (UL94V-2)	透明	1(1個)	10 / 袋	350

ULCK-6.4

クイックロック貼付スペーサー

■ 製品の詳細はホームページよりCAD図・PDF図をダウンロードしてご確認ください。

取付例

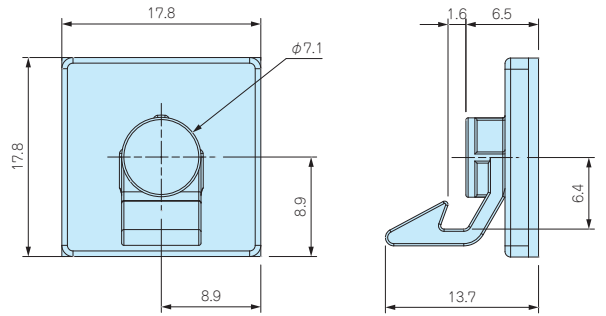
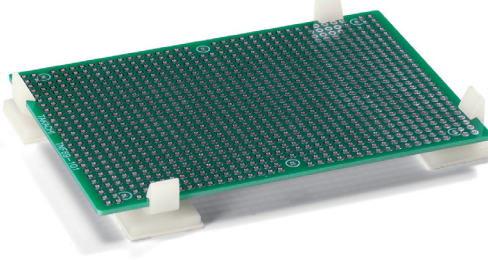

- ワンタッチで1.6mmの基板をはめ込み出来る貼付スペーサーです。
- 両面テープですので任意の位置に簡単に貼り付け出来ます。
- 1度貼り付けした後、再度貼り付けることは困難です。

型番・標準価格

■ 材質 / 色 : PA66 (UL94V-2) / ナチュラル

型番	自重(g)	入数	標準価格(税別) / 袋
ULCK-6.4	1.3(1個)	4 / 袋	120

CUBE SERIES

キューブスペーサー

■ 各型番の詳細はホームページよりCAD図・PDF図・3DCADデータをダウンロードしてご確認ください。

CUBE10-M3

CUBE10-M4

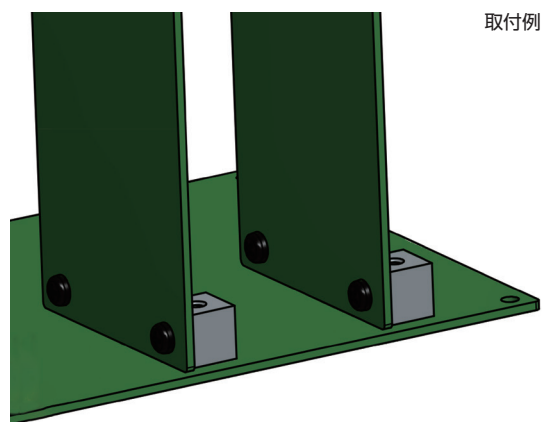
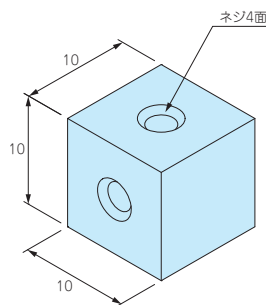

取付例

- 4面にネジ穴がある10mm角のキューブスペーサーです。
- ネジサイズはM3、M4の2種類からお選びいただけます。
- 基板を垂直に立てて使用したり、金属板を垂直に立てる際にご利用下さい。
- キューブスペーサーに板材を垂直に合わせて簡易的な筐体を作る場合にもご利用いただけます。

型番・標準価格

■ 材質 / 表面処理 : 亜鉛ダイキャスト / パレル研磨

型番	自重(g)	入数	標準価格(税別) / 袋
CUBE10-M3	5.7(1個)	2 / 袋	▲ 240
CUBE10-M4	5.2(1個)	2 / 袋	▲ 250
CUBE10-M3-P	5.7(1個)	20 / 袋	1,970
CUBE10-M4-P	5.2(1個)	20 / 袋	2,060

▲は値上げした製品です。

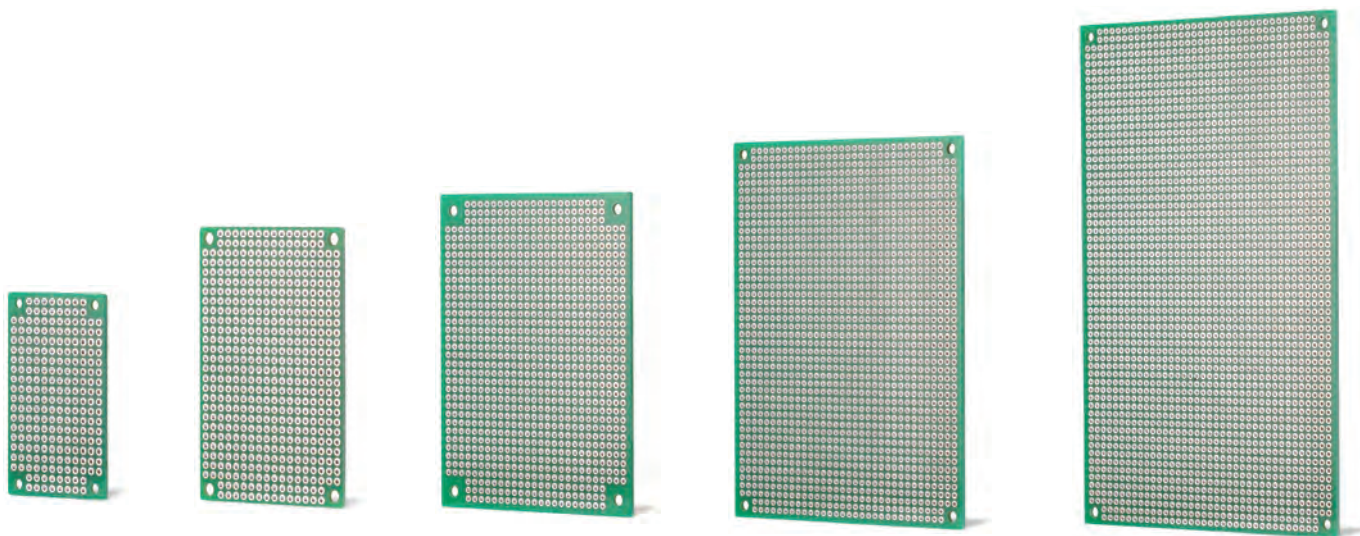

型番目次 / Photo INDEX

プラスチック ケース

キャリング ケース

防水・防塵 樹脂ボックス

防水・防塵 アルミ/ステンレスボックス

端子ボックス/防水コネクタ/ケーブルグランド

アルミサッシ ケース

アルミ フレーム/ヒートシンク ケース

メタルケース

Raspberry Pi ケース / Okdo ROCK ケース

フリーサイズ ケース / フリーサイズ パネル

ラックケース

棚板 / ラックパネル

電池ホルダー / 電池ボックス / コイン電池

アクセサリ / 機構部品

カスタム製品

技術資料 / 各種ご案内

- 両面スルーホール、2.54mmピッチのユニバーサル基板です。強度・耐熱・絶縁性に優れたガラスエポキシ製でありながら、低価格な基板です。
 - 四隅に取付穴があるので、ビスやスペーサーでそのまま固定出来ます。
 - 鉛フリーはんだを使用したRoHS対応品です。
 - 計5サイズからお選びいただけます。外形100×160mmはユーロ基板サイズです。
- 下記図面は代表共通図です。
各型番の詳細はホームページよりCAD図・PDF図をダウンロードしてご確認ください。

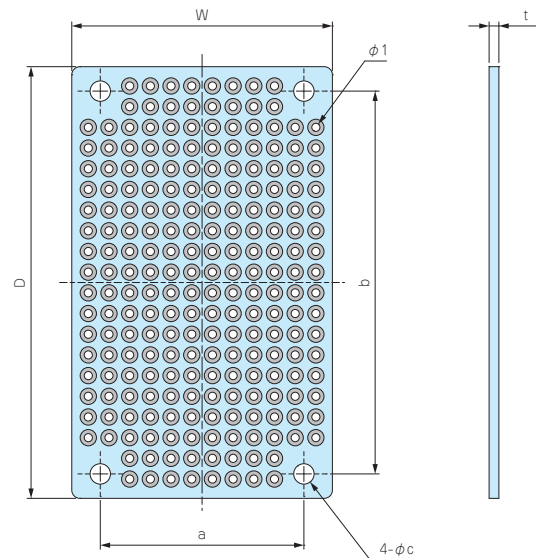

取付例

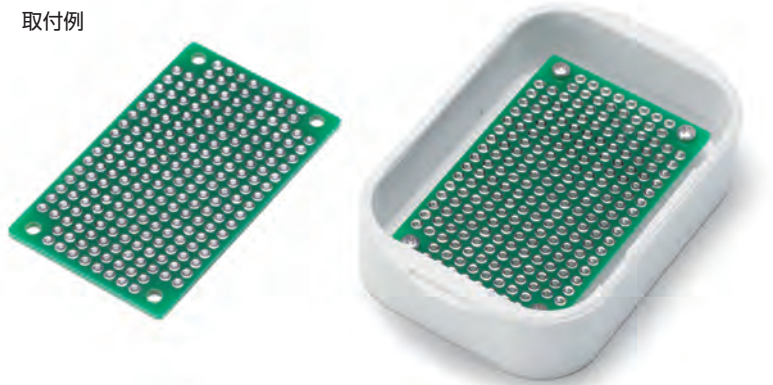

SIC5-7-□にPCB32-53を取付け

材質 / 表面処理 : ガラスエポキシ (FR-4) / スルーホール 鉛フリーはんだ レジスト

型番・寸法・標準価格

型番	W	D	a	b	c	t	取付ビスサイズ	自重 (g)	標準価格 (税別)
PCB 32- 53	32	53	25	47	2.5	1.2	M2 / M2.5	3.9	▲135
PCB 47- 72	47	72	41	66	3.2	1.2	M3	7.4	▲240
PCB 72- 95	72	95	62	85	3.2	1.2	M3	15.7	▲410
PCB 90-120	90	120	82	112	3.2	1.6	M3	32.5	▲620
PCB100-160	100	160	92	152	3.2	1.6	M3	49.2	▲890

▲は値上げした製品です。

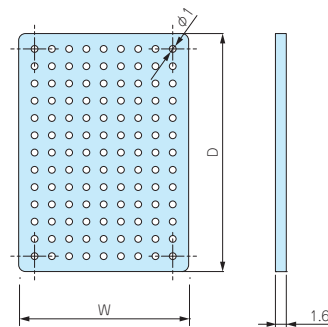
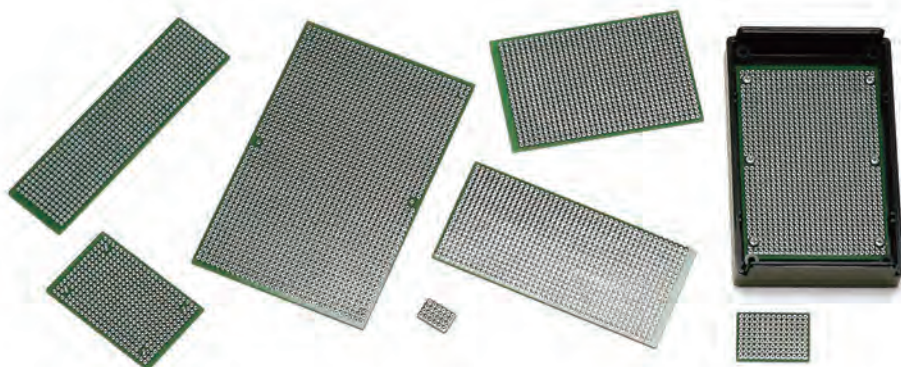

- 材料 / 表面処理：ガラスエポキシ (FR-4) / スルーホール 鉛フリーはんだ レジスト
- 環境対策を考慮して鉛フリーはんだを使用しております。
- 材質はガラスエポキシ (FR-4) を使用し両面スルーホール、2.54mmピッチのユニバーサル基板です。25サイズからお選びいただけます。
- TNF160-240は汎用ユニバーサル基板の為カットしてご利用下さい。
- 右上図面は代表共通図です。
各型番の詳細はホームページよりCAD図・PDF図をダウンロードしてご確認ください。

■ お客様の指定寸法で切断・加工を承っております。

商品内容	納期
標準品	即日発送 (当社営業日 午前12:00迄)
切断品	実働2日目発送 (当社営業日)
プライス加工・穴加工品	実働5日目発送 (当社営業日)

型番・寸法・標準価格

型番	W	D	穴数	自重(g)	標準価格(税別)
TNF 11- 16	10.7	15.8	4×6	0.5	130
TNF 15- 25	15	25	5×9	1	150
TNF 25- 35	25	35	9×13	2.5	170
TNF 29- 32	29.5	32.5	11×11	2.5	180
TNF 29- 42	29.5	42.5	11×15	3.5	180
TNF 29- 44	29	44	10×15	4	180
TNF 34- 49	34	49	12×17	5	190
TNF 34- 62	34.5	62.5	13×23	6.5	250
TNF 34-124	34	124	12×47	13	350
TNF 39- 59	39	59	14×21	6.5	240
TNF 39- 70	39.5	70	14×25	8	290
TNF 43- 66	43	66	16×24	8.5	250
TNF 43- 79	43.5	79.5	16×30	9.5	320

型番	W	D	穴数	自重(g)	標準価格(税別)
TNF 44- 69	44	69	16×25	9	260
TNF 52- 89	52	89	19×33	13	340
TNF 53- 79	53	79	20×29	12	320
TNF 53-114	53	114	20×43	16	420
TNF 59- 94	59	94	22×35	16	380
TNF 63-119	63	119	24×45	21	490
TNF 69-101	69	101	26×38	19	460
TNF 89-136	89	136	34×52	33	740
TNF 96- 98	96	98	36×37	26	600
TNF122- 99	122	99	47×37	35	770
TNF128-136	136	128	52×50	51	890
TNF160-240	160	240	62×93	114	1,980

PCB・TNF オプション部品 (別売)



貼付スペーサー・貼付ボス
ASTシリーズ・ASRシリーズ
P14-3

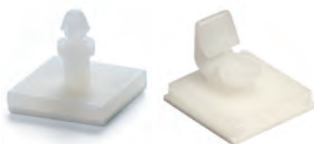

ワンタッチ/クイックロックスペーサー
ASLシリーズ・ULCK-6.4
P14-4・5



ブラケット・キューブスペーサー
LPZA-1・CUBEシリーズ
P14-5



六角・中空樹脂スペーサー
HES・HOSシリーズ
P14-7



タッピングスペーサー
TPSシリーズ
P14-6



スペーサー取付用ビスセット
MTシリーズ
P14-59



基板取付タッピングビス
EMシリーズ
P1-121

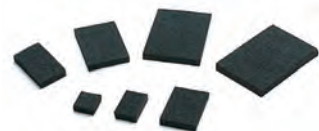

基板押さえスポンジ
URシリーズ
P14-9

型番目次/
Photo
INDEX

プラスチック
ケース

キャリング
ケース

防水・防塵
樹脂ボックス

防水・防塵
アルミ/
ステンレス
ボックス

端子ボックス/
防水コネクタ/
ケーブル
グラブド

アルミサッシ
ケース

アルミ
フレーム/
ヒートシンク
ケース

メタルケース

Raspberry
Piケース/
Okda ROCK
ケース

フリーサイズ
ケース/
フリーサイズ
パネル

ラックケース

板架/
ラックパネル

電池ホルダー/
電池ボックス/
コイン電池

アクセサリ
／機構部品

カスタム製品

技術資料/
各種ご案内

AST SERIES

ナット入り貼付スペーサー



- 接着テープにより容易に貼り付け出来る貼付スペーサーです。
- ケース・ボックスに穴加工をしないで、基板や取付板を取付けることが出来る製品です。
- 強力な接着テープを使用していますので、1度貼り付けた後、再度貼り付けることは困難です。

AST2.5-□

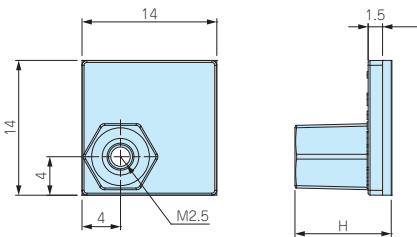

AST3-□

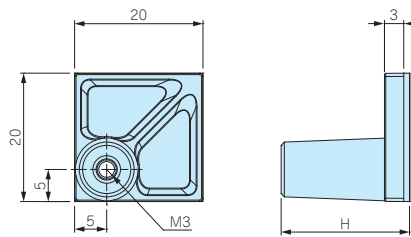

AST4-□

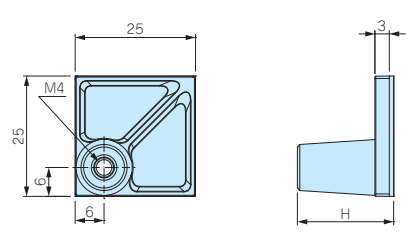

- 基台 材質 / 色 : ナイロン66(UL94V-2) / ブラック
- ナット・付属ビス 材質 : 鉄(三価クロメート処理)

型番・寸法・標準価格

型番	H	付属ビス	取付可能 基板厚mm	推奨締め付け トルク(N・m)	自重(g)	入数	標準価格(税別) /袋
AST2.5-5B	5	ナベM2.5×5	1.0~2.0	0.3	0.6(1個)	4 / 袋	220
AST2.5-10B	10	ナベM2.5×5	1.0~2.0	0.3	0.8(1個)	4 / 袋	220
AST3-6B	6	ナベM3×6	1.0~3.0	0.4	1.5(1個)	4 / 袋	240
AST3-10B	10	ナベM3×6	1.0~3.0	0.4	1.6(1個)	4 / 袋	250
AST3-15B	15	ナベM3×6	1.0~3.0	0.4	1.8(1個)	4 / 袋	270
AST3-20B	20	ナベM3×6	1.0~3.0	0.4	2.1(1個)	4 / 袋	280
AST4-10.5B	10.5	ナベM4×8	1.0~3.5	0.8	2.6(1個)	4 / 袋	280
AST4-20B	20	ナベM4×8	1.0~3.5	0.8	3.2(1個)	4 / 袋	300

パック型番・標準価格

型番	入数	標準価格(税別) /袋
AST2.5-5B-P	100 / 袋	▲4,320
AST2.5-10B-P	100 / 袋	▲4,320
AST3-6B-P	100 / 袋	▲4,780
AST3-10B-P	100 / 袋	▲4,980
AST3-15B-P	100 / 袋	▲5,190
AST3-20B-P	100 / 袋	▲5,640
AST4-10.5B-P	50 / 袋	▲2,860
AST4-20B-P	50 / 袋	▲2,910

- まとめてご購入の場合はパック売りをご利用下さい。単価が下がりお得です。パック型番・標準価格表をご参照下さい。▲は値上げした製品です。
- パック売りにはビスは付属していません。

ASR SERIES

貼付ボス

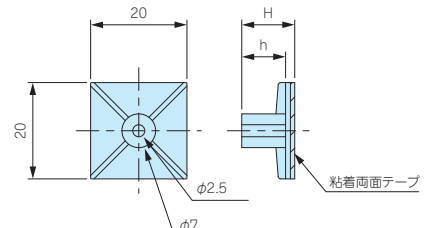

- M3タッピングビス固定用の貼付ボスです。基板取付けの際はタッピングビスEM-3、EM-3-6をご利用下さい。(P1-121)
- 取付けの際は貼り付ける面のゴミを取り除き、脱脂洗浄を行って下さい。
- 1度貼り付けた後、再度貼り付けることは困難です。

型番・寸法・標準価格

- 材質 / 色 : ナイロン66 (UL94V-2) / ナチュラル

型番	H	h	自重(g)	入数	標準価格(税別) /袋
ASR- 5	5.1	3.1	0.9 (1個)	10 / 袋	310
ASR- 6	6.4	4.4	1 (1個)	10 / 袋	310
ASR- 7	7.2	5.1	0.9 (1個)	10 / 袋	310
ASR- 8	8.1	6.3	0.9 (1個)	10 / 袋	310
ASR- 9	9	7	1 (1個)	10 / 袋	310
ASR-11	11	9	1 (1個)	10 / 袋	310
ASR-13	12.7	10.7	1.2 (1個)	10 / 袋	310
ASR-14.5	14.7	12.8	1.1 (1個)	10 / 袋	350
ASR-16	15.9	13.9	1.3 (1個)	10 / 袋	370
ASR-19	19.1	17.1	1.4 (1個)	10 / 袋	370

テクニカルデータ

推奨締付トルク値 : 0.4N・m

ASL SERIES

貼付型ワンタッチスペーサー

アクセサリ / 機構部品



- 基板の取付け穴にワンタッチで嵌合可能な貼付スペーサーです。
- 両面テープですので任意の位置に簡単に貼り付け出来ます。
- 一度貼り付けた後、再度貼り付けることは困難です。

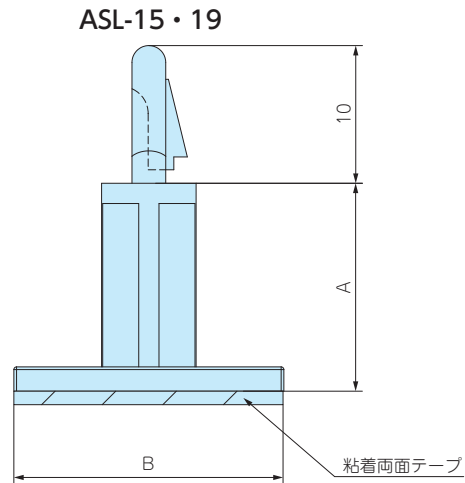
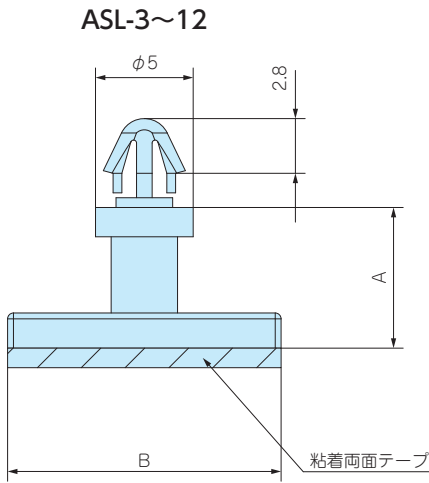

型番・寸法・標準価格

■ 材質 / 色 : PA66 / 乳白

型番	A	B	取付穴径	対応板厚	自重(g)	入数	標準価格(税別) / 袋
ASL- 3	2.7	□14	φ3	1.2~1.6	0.5 (1個)	10 / 袋	200
ASL- 4	4	□14	φ3	1.2~1.6	0.5 (1個)	10 / 袋	200
ASL- 6	5.6	□14	φ3	1.2~1.6	0.6 (1個)	10 / 袋	200
ASL- 7	7.2	□14	φ3	1.2~1.6	0.6 (1個)	10 / 袋	200
ASL- 9	9.2	□14	φ3	1.2~1.6	0.6 (1個)	10 / 袋	220
ASL-10	9.7	□14	φ3	1.2~1.6	0.6 (1個)	10 / 袋	220
ASL-12	11.9	□14	φ3	1.2~1.6	0.6 (1個)	10 / 袋	220
ASL-15	15.4	□20	φ4	1.2~1.7	1.3 (1個)	10 / 袋	240
ASL-19	18.5	□18	φ4	1.2~2.0	1.4 (1個)	10 / 袋	240

製品使用例 : ASL-3~12

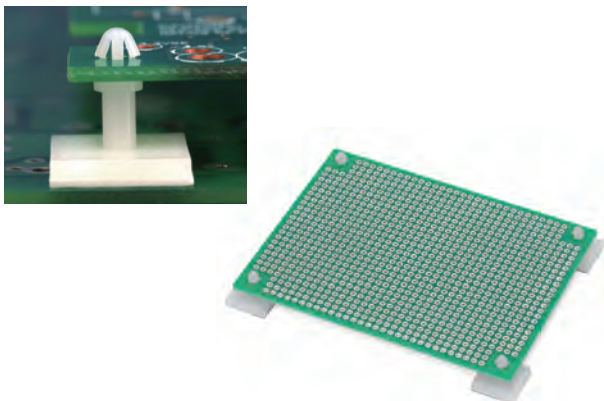

製品使用例 : ASL-15・19

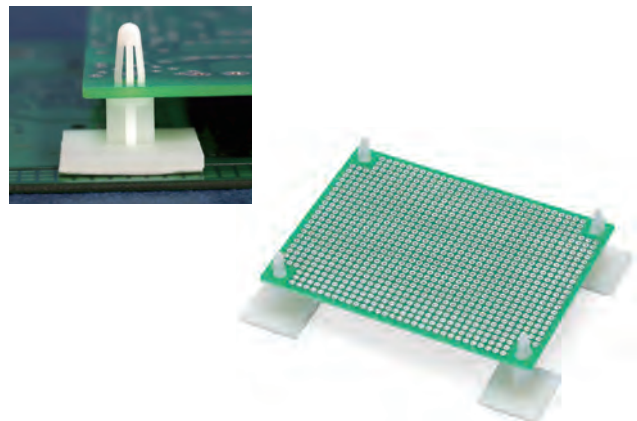

型番目次 / Photo INDEX

プラスチックケース

キャリングケース

防水・防塵樹脂ボックス

防水・防塵アルミ・ステンレスボックス

端子ボックス / 防水コネクタ / ケーブルグラウンド

アルミサッシケース

アルミフレーム / ヒートシンクケース

メタルケース

Raspberry Piケース / Okda ROCKケース

フリーサイズケース / フリーサイズパネル

ラックケース

棚板 / ラックパネル

電池ホルダー / 電池ボックス / コイン電池

アクセサリ / 機構部品

カスタム製品

技術資料 / 各種ご案内

TPS SERIES

タッピングスペーサー

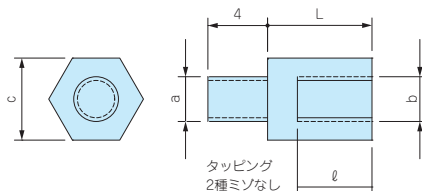

- ネジ部がタッピング形状で、プラスチックケースのボスにそのまま取付け可能なスペーサーです。
- M2.3、M2.6、M3、M4用を揃えています。

型番・寸法・標準価格

■ 材質 / 表面処理：真ちゅう / 無処理

型番	タッピングa	ネジb	c	L	ℓ	自重(g)	入数	標準価格(税別) / 袋	対応ケース
TPS-M2.3-4	2.3	M2.3	5	4	3	0.7(1個)	4 / 袋	▲210	WH・PFE
TPS-M2.3-5	2.3	M2.3	5	5	3	0.9(1個)	4 / 袋	▲210	LC・LCE・LCS・LCT
TPS-M2.3-6	2.3	M2.3	5	6	4	1 (1個)	4 / 袋	▲210	PF・PFF (M2.3ボスサイズのみ)
TPS-M2.3-7	2.3	M2.3	5	7	5	1.2(1個)	4 / 袋	▲240	TW・TWN・TWF (M2.3ボスサイズのみ)
TPS-M2.3-8	2.3	M2.3	5	8	6	1.3(1個)	4 / 袋	▲240	WP (M2.3ボスサイズのみ)
TPS-M2.3-10	2.3	M2.3	5	10	6	1.7(1個)	4 / 袋	▲350	
TPS-M2.3-12	2.3	M2.3	5	12	6	2 (1個)	4 / 袋	▲350	
TPS-M2.6-4	2.6	M2.6	5	4	3	0.7(1個)	4 / 袋	▲350	PF・PFF (M2.6ボスサイズのみ)
TPS-M2.6-5	2.6	M2.6	5	5	3	0.8(1個)	4 / 袋	▲350	WP (M2.6ボスサイズのみ)
TPS-M2.6-7	2.6	M2.6	5	7	5	1.1(1個)	4 / 袋	▲380	
TPS-M2.6-10	2.6	M2.6	5	10	6	1.6(1個)	4 / 袋	▲380	
TPS-M2.6-12	2.6	M2.6	5	12	6	2 (1個)	4 / 袋	▲380	
TPS-M3-4	3	M3	5.5	4	3	0.8(1個)	4 / 袋	▲210	SU・SS・SS-N・PR・OP
TPS-M3-5	3	M3	5.5	5	3	1.1(1個)	4 / 袋	▲210	TWS・TW・TWN・TWF (M3ボスサイズのみ)
TPS-M3-6	3	M3	5.5	6	4	1.2(1個)	4 / 袋	▲210	
TPS-M3-7	3	M3	5.5	7	5	1.3(1個)	4 / 袋	▲240	
TPS-M3-8	3	M3	5.5	8	5	1.6(1個)	4 / 袋	▲240	
TPS-M3-10	3	M3	5.5	10	6	1.9(1個)	4 / 袋	▲380	
TPS-M3-12	3	M3	5.5	12	6	2.3(1個)	4 / 袋	▲380	
TPS-M4-6	4	M4	7	6	4	2 (1個)	4 / 袋	▲460	BCAS・BCAP・BCPC・BCPK (M4ボスサイズのみ)
TPS-M4-10	4	M4	7	10	6	3.1(1個)	4 / 袋	▲510	BCAR・BCPR (M4ボスサイズのみ)
TPS-M4-15	4	M4	7	15	8	4.7(1個)	4 / 袋	▲570	SPCP・SPCM・WG・WGV・WGPC
TPS-M4-20	4	M4	7	20	10	6.5(1個)	4 / 袋	▲640	

▲は値上げした製品です。



■ 奨励ドライバー

c寸法 5mm用：VESSEL 4100 5-115 パワーソケットドライバー
 c寸法5.5mm用：VESSEL 4100 5.5-115 パワーソケットドライバー
 c寸法 7mm用：VESSEL 4100 7-125 パワーソケットドライバー
 その他、ENGINEERナットドライバー(DN-04・DN-05) もご使用いただけます。

取付例

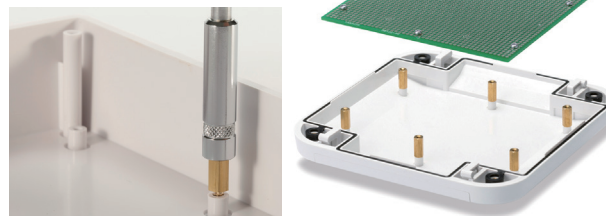

TPSシリーズは小型プラスチックケースだけでなく、防水樹脂ボックスにも使用可能です。

MT SERIES

ビスセット



型番・寸法・標準価格

■ 材質 / 表面処理：鉄 / 三価クロメート

型番	M	L	自重(g)	入数	標準価格(税別) / 袋
MT2.3-4	2.3	4	0.2(1個)	20 / 袋	110
MT2.3-6	2.3	6	0.3(1個)	20 / 袋	110
MT2.6-4	2.6	4	0.3(1個)	20 / 袋	100
NEW MT2.6-6	2.6	6	0.3(1個)	20 / 袋	100
MT3-4	3	4	0.4(1個)	20 / 袋	80
NEW MT3-6	3	6	0.5(1個)	20 / 袋	80
NEW MT4-4	4	4	0.8(1個)	20 / 袋	120
NEW MT4-6	4	6	1 (1個)	20 / 袋	120

■ スペーサーに基板を取付ける際にご利用下さい。

型番目次 / Photo INDEX

プラスチックケース

キャリングケース

防水・防塵樹脂ボックス

防水・防塵アルミニウムステンレスボックス

端子ボックス / 防水コネクタ / ケーブルグラブ

アルミサッシケース

アルミフレーム / ヒートシンクケース

メタルケース

Raspberry Piケース / Okla ROCKケース

フリーサイズケース / フリーサイズパネル

ラックケース

機板 / ラックパネル

電池ホルダー / 電池ボックス / コイン電池

アクセサリ / 機構部品

カスタム製品

技術資料 / 各種ご案内

HES SERIES

六角樹脂スペーサー

★ ★ NEW

14

アクセサリ / 機構部品

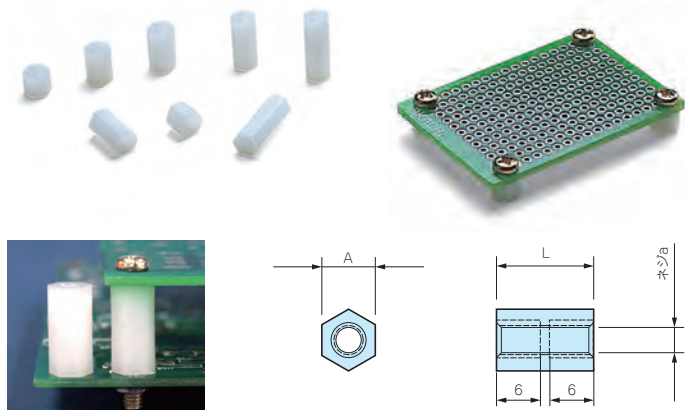

型番・寸法・標準価格

■ 材質 / 色 : PA66 / 乳白

型番	A	L	ネジa	自重(g)	入数	標準価格(税別) / 袋
HES3-5	5.5	5	M3	0.1(1個)	20 / 袋	300
HES3-8	5.5	8	M3	0.2(1個)	20 / 袋	310
HES3-10	5.5	10	M3	0.2(1個)	20 / 袋	310
HES3-12	5.5	12	M3	0.3(1個)	20 / 袋	350
HES3-15	5.5	15	M3	0.3(1個)	20 / 袋	400
HES4-6	7	6	M4	0.2(1個)	20 / 袋	320
HES4-8	7	8	M4	0.3(1個)	20 / 袋	320
HES4-10	7	10	M4	0.3(1個)	20 / 袋	350
HES4-12	7	12	M4	0.4(1個)	20 / 袋	350
HES4-14	7	15	M4	0.5(1個)	20 / 袋	360
HES4-16	7	15	M4	0.6(1個)	20 / 袋	400

HOS SERIES

中空樹脂スペーサー

★ ★ NEW

型番目次 / Photo INDEX

プラスチックケース

キャリングケース

防水・防塵樹脂ボックス

防水・防塵アルミ/ステンレスボックス

端子ボックス/防水コネクタ/ケーブルグランド

アルミサッシケース

アルミフレーム/ヒートシンクケース

メタルケース

Raspberry Piケース/Okdo ROCKケース

フリーサイズケース/フリーサイズパネル

ラックケース

棚板/ラックパネル

電池ホルダー/電池ボックス/コイン電池

アクセサリ / 機構部品

カスタム製品

技術資料 / 各種ご案内

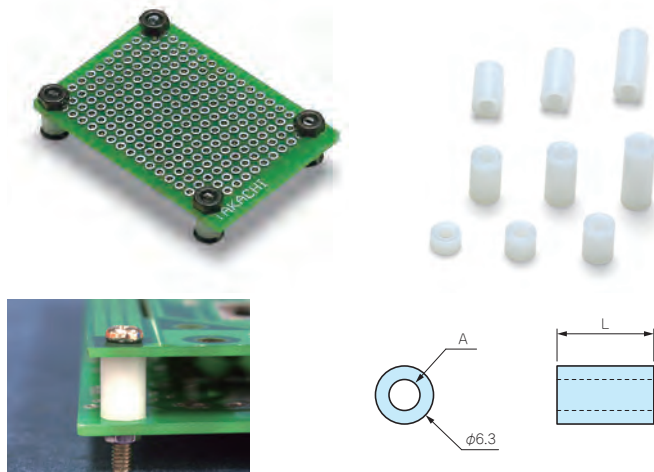

型番・寸法・標準価格

型番	A	L	自重(g)	入数	標準価格(税別) / 袋
HOS3- 3	3.5	3	0.1(1個)	20 / 袋	170
HOS3- 5	3.5	5	0.1(1個)	20 / 袋	190
HOS3- 8	3.5	8	0.2(1個)	20 / 袋	190
HOS3-10	3.5	10	0.2(1個)	20 / 袋	200
HOS3-12	3.5	12	0.3(1個)	20 / 袋	200
HOS3-15	3.5	15	0.4(1個)	20 / 袋	220
HOS4- 3	4.2	3	0.1(1個)	20 / 袋	200
HOS4- 5	4.2	5	0.1(1個)	20 / 袋	220
HOS4- 8	4.2	8	0.2(1個)	20 / 袋	240
HOS4-10	4.2	10	0.2(1個)	20 / 袋	240
HOS4-12	4.2	12	0.2(1個)	20 / 袋	260
HOS4-15	4.2	15	0.3(1個)	20 / 袋	260

■ 推奨締付トルク値は0.3N・m以下になります。

MT SERIES

ビスセット



■ スペーサーに基板を取付ける際にご利用下さい。

型番・寸法・標準価格

型番	M	L	形状	材質	表面処理	自重(g)	入数	標準価格(税別) / 袋
MT2.3-4	2.3	4	ナベビス	鉄	三価クロメート	0.2(1個)	20 / 袋	110
MT2.3-6	2.3	6		鉄	三価クロメート	0.3(1個)	20 / 袋	110
MT2.6-4	2.6	4		鉄	三価クロメート	0.3(1個)	20 / 袋	100
MT3-4	3	4		鉄	三価クロメート	0.4(1個)	20 / 袋	80
MT3-8	3	8	トラスビス	鉄	三価クロメート	0.6(1個)	20 / 袋	80
MT-10S	2.6	5		鉄	ニッケルメッキ	0.4(1個)	50 / 袋	250
MT-11S	3	5		鉄	ニッケルメッキ	0.6(1個)	50 / 袋	300
MT-11B	3	5	皿ビス	鉄	三価黒クロメート	0.5(1個)	50 / 袋	340
MT3-4B	3	4		鉄	三価クロメート	0.3(1個)	20 / 袋	130
MT4-10	4	10	ナベビス	ステンレス	無処理	1.3(1個)	4 / 袋	70
MT4-14	4	14				1.6(1個)	4 / 袋	70

EM SERIES 固定用タッピングビス

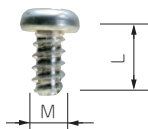

- 基板取付ボスに固定する際にご利用下さい。
- EM-3-6は基板の板厚が t1.6以上の場合にご利用下さい。

型番・寸法・標準価格

■ 材質 / 表面処理：鉄 / 三価クロメート

型番	M	L	適応機種	入数	標準価格(税別) / 袋
EM-1.6	1.6	4	SMW・CSS・CS SIC・SIM・WC・PS (M1.6ボスサイズのみ)	50 / 袋	310
EM-2	2	5	PS・TW・TWN・TWF SIC・SIM・PF・WC・WP (M2ボスサイズのみ)	50 / 袋	250
EM-2.3	2.3	6	DRC・WH・LC・LCT・LCS・LCE・PFE WSC (カバー側ボスのみ) PF・PFF (M2.3ボスサイズのみ) TW・TWN・TWF (M2.3ボスサイズのみ) WP (M2.3ボスサイズのみ)	50 / 袋	250
EM-2.3-8	2.3	8	WSC (ベース側ボスのみ)	50 / 袋	250
EM-2.6	2.6	6	PF・PFF・WP (M2.6ボスサイズのみ)	50 / 袋	250
EM-3	3	5	SU・SS・SS-N・PR・OP	50 / 袋	250
EM-3-6	3	6	TWS・TW・TWN・TWF (M3ボスサイズのみ)	50 / 袋	250

型番目次/
Photo
INDEX

プラスチック
ケース

MR SERIES ヘキサロビュラタッピングビス

キャリング
ケース

防水・防塵
樹脂ボックス

防水・防塵
アルミ/
ステンレス
ボックス

端子ボックス/
防水コネクタ/
ケーブル
グラッド

アルミサッシ
ケース

アルミ
フレーム/
ヒートシンク
ケース

メタルケース

Raspberry
Piケース/
Okdo ROCK
ケース

フリーサイズ
ケース/
フリーサイズ
パネル

ラックケース

棚板/
ラックパネル

電池ホルダー/
電池ボックス/
コイン電池

アクセサリ
/機構部品

カスタム製品

技術資料/
各種ご案内



皿タッピングビス

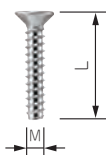

ナベタッピングビス

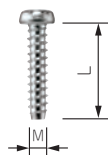

ヘッド形状(ピンあり)

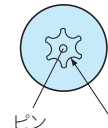

ヘッド形状(ピンなし)



*注：MR1.6-6S、MR2.6-10□、MR3-14□はヘッド中心部のピンはありません。

- 通信機器用の特殊ネジや取外し防止用ネジとしてご利用下さい。
- 締付け、取外しに専用ドライバーが必要になります。
- ヘキサロビュラとは、トルクスネジと同形状のネジでISO規格、JIS規格での名称です。
- 樹脂用のタッピングネジです。

型番・寸法・標準価格

型番	M	L	穴番号	頭形状	材質	表面処理	適応機種	入数	標準価格(税別) / 袋
MR1.6- 6S *	1.6	6	T3	ナベ	鉄	ニッケルメッキ	CSS・CS	20 / 袋	▲350
MR2.5- 8PS	2.5	8	T8	ナベ	鉄	ニッケルメッキ	PF・PFE・PFF (M2.5サイズ)	20 / 袋	220
MR2.6-10S *	2.6	10	T8	皿	鉄	ニッケルメッキ	TW/TWN4-2-5・4-2-6・4-2-8・5-2-5・5-2-7・5-3-5・5-3-7・5-4-7・8-2-8・8-4-8	20 / 袋	260
MR2.6-10B *	2.6	10	T8	皿	鉄	三価黒クロメート	TWF4-2-5・5-2-5・5-3-5・5-2-7・5-3-7・5-4-7・5-3-9	20 / 袋	290
MR2.6-12PS	2.6	12	T8	ナベ	鉄	ニッケルメッキ	LCT/LCS/LC115-F2・F3・145S-F6	20 / 袋	290
MR2.6-14PS	2.6	14	T8	ナベ	鉄	ニッケルメッキ	LCT/LCS/LC115H-F2・F3・M2・9V 135・135H-F4・M2・M3・9V 145・145H-F6・M2・M4 165・165H-M4	20 / 袋	290
MR2.6-14S	2.6	14	T8	皿	鉄	ニッケルメッキ	TW/TWN7-2-11・7-4-11・7-5-11 TWF7-2-11・7-4-11・7-5-11・8-2-8・8-4-8 LCT/LCS115-N・F2・F3 LC115-N・F2・F3・145S-N・F6 LCE115-N	20 / 袋	290
MR2.6-18S	2.6	18	T8	皿	鉄	ニッケルメッキ	LCT/LCS/LC115H-N・F2・F3・M2・9V 135・135H-N・F4・M2・M3・9V 145・145H-N・F6・M2・M4 165・165H-N・M4 LCE115H-N・135-N・145H-N・165H-N	20 / 袋	290
MR3 - 8PS	3	8	T10	ナベ	鉄	ニッケルメッキ	PF・PFE・PFF (M3サイズ)	20 / 袋	280
MR3 -14S *	3	14	T10	皿	鉄	ニッケルメッキ	TW・TWN・TWF (M3サイズ)	20 / 袋	240
MR3 -14B *	3	14	T10	皿	鉄	三価黒クロメート		20 / 袋	240

▲は値上げした製品です。