

M SERIES

EIAラックマウントブラケット

■ 各型番の詳細はホームページよりCAD図・PDF図をダウンロードしてご確認ください。

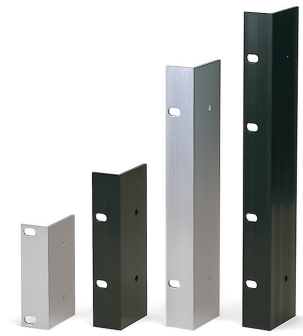
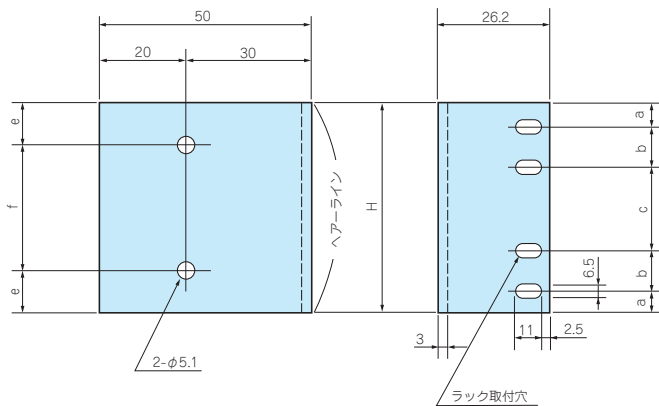

構成内容

材質	色 / 表面処理
A6063S-T5	HLシルバーアルマイト・HLブラックアルマイト

※ HL=ヘアライン処理

型番・寸法・標準価格

型番	H	a	b	c	e	f	ラック取付穴	入数	標準価格(税別)		
									S	B	
● シルバー	● ブラック										
M- 44S	M- 44B	44	6.1	—	31.8	14	16	2	2	▲ 740	▲ 740
M- 88S	M- 88B	88	5.9	—	76.2	20	48	2	2	▲1,030	▲1,030
M-133S	M-133B	132.5	37.7	—	57.1	37.7	57.1	2	2	▲1,310	▲1,310
M-177S	M-177B	177	37.7	—	101.6	37.7	101.6	2	2	▲1,640	▲1,640
M-222S	M-222B	221.5	37.75	—	146	37.75	146	2	2	▲2,070	▲2,070
M-266S	M-266B	265.9	37.7	57.2	76.1	37.7	190.5	4	2	▲2,530	▲2,530

▲は値上げした製品です。※標準価格は目安の販売価格となります。

M SERIES

JISラックマウントブラケット

■ 各型番の詳細はホームページよりCAD図・PDF図をダウンロードしてご確認ください。

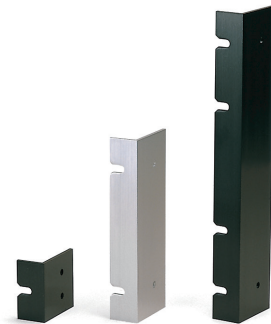
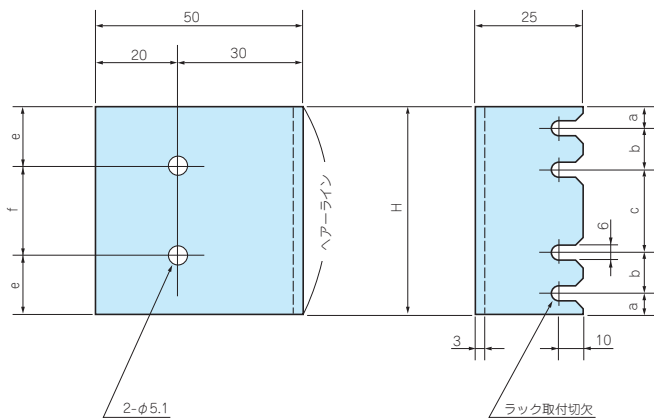

構成内容

材質	色 / 表面処理
A6063S-T5	HLシルバーアルマイト・HLブラックアルマイト

※ HL=ヘアライン処理

型番・寸法・標準価格

型番	H	a	b	c	e	f	切欠	入数	標準価格(税別)		
									S	B	
● シルバー	● ブラック										
M- 49S	M- 49B	49	24.5	—	—	14.5	20	1	2	▲ 760	▲ 760
M- 99S	M- 99B	99	24.5	—	50	24.5	50	2	2	▲1,070	▲1,070
M-149S	M-149B	149	24.5	—	100	24.5	100	2	2	▲1,370	▲1,370
M-199S	M-199B	199	24.5	50	50	24.5	150	4	2	▲1,760	▲1,760
M-249S	M-249B	249	24.5	50	100	24.5	200	4	2	▲2,240	▲2,240
M-299S	M-299B	299	24.5	50	150	49.5	200	4	2	▲2,670	▲2,670

▲は値上げした製品です。※標準価格は目安の販売価格となります。

型番目次/
Photo
INDEX

プラスチック
ケース

キャリング
ケース

防水・防塵
樹脂ボックス

防水・防塵
アルミ/
ステンレス
ボックス

端子ボックス/
防水コネクタ/
ケーブル
グランド

アルミサッシ
ケース

アルミ
フレーム/
ヒートシンク
ケース

メタル
ケース

Raspberry
Piケース

フリーサイズ
ケース/
フリーサイズ
パネル

ラックケース/
サブラック

看板/
ラックパネル

電池ホルダー/
電池ボックス

アクセサリ
/機構部品

カスタム製品

技術資料/
各種ご案内